



Fiche technique

Caractéristiques hydrauliques

Pression de service maximale P_N	10 bar
Hauteur manométrique H_{max}	12,5 m
Débit Q_{max}	17,1 m ³ /h
Hauteur d'alimentation minimale à 50 °C	3 m
Hauteur d'alimentation minimale à 95 °C	10 m
Hauteur d'alimentation minimale à 110 °C	16 m
Température du fluide min. T_{min}	-10 °C
Température du fluide max. T_{max}	90 °C
Min. température ambiante T_{min}	-10 °C
Température ambiante max. T_{max}	40 °C

Caractéristiques du moteur

Indice d'efficacité énergétique (IEE)	≤0,18
Alimentation réseau	1~230 V ±10%, 50/60 Hz
Courant nominal I_N	0,11 A
Courant nominal I_N	1,42 A
Puissance nominale P_2	266 W
Vitesse min. n_{min}	750 1/min
Vitesse max. n_{max}	4400 1/min
Puissance absorbée $P_{1 min}$	7 W
Puissance absorbée $P_{1 max}$	320 W
Émission	EN 61800-3 ; 2004+A1 ; 2012 / environnement résidentiel (C1)
Immunité	EN 61800-3 ; 2004+A1 ; 2012 / environnement industriel (C2)
Classe d'isolation	F
Classe de protection	IPX4D
Passe-câbles à vis	5 x M16x1.5

Dimensions de montage

Bride côté aspiration DNs	DN 32
Bride côté refoulement DNd	DN 32
Entraxe $L0$	220 mm

Matériaux

Corps de pompe	Fonte grise
Roue	PPS-GF40
Arbre	1.4122, revêtement DLC
Matériau du palier	carbone, imprégné d'antimoine

Equipement/Fonctionnement

Fonction

Mode de régulation	$\Delta p-v$ pour pression différentielle variable
	$\Delta p-c$ pour pression différentielle constante
	Q-Limit pour limite du débit maximal
	Fonction de régulation Dynamic Adapt Plus
	ΔT pour régulation de la température différentielle
	T-const. pour régulation constante de la température
	Constante Q pour régulation constante du débit
	Multi-Flow Adaptation
	ΔT -const. pour régulation constante de la température différentielle
	Régulation PID
Vitesse de rotation constante (n-const.)	
Particularités de la gamme	Commutation chauffage/refroidissement
	Fonctionnement ralenti
	Mesure thermique de la chaleur
	Mesure de la quantité de froid
	Fonction de verrouillage des touches
	No-Flow Stop
	Fonction de réinitialisation sur les paramètres d'usine
	Limitation réglable du débit
	Ability to save and restore configured pump settings (3 restoration points)
	Fault and warning messages shown in plain text with advice on resolving the issue
Fonction. pompes multiples	Mode de fonctionnement normal/secours
	Marche parallèle
Saisie des valeurs mesurés	Mesure de la quantité de chaleur et de froid

Fonction

Affichage écran	Valeur de consigne
	Hauteur manométrique réelle
	Débit réel
	Puissance absorbée
	Consommation électrique
	Température (version « -R7 » : température réelle du fluide possible avec capteur de température Stratos MAXO)
	Messages d'avertissement (état à l'écran : jaune)
	Messages d'erreur en texte clair (état à l'écran : rouge)
	Dégazage de la pompe (état à l'écran : bleu)
	Mode de régulation
Affichage écran (en option)	Influences actives (p. ex. ARRÊT, No-Flow Stop)
	Vitesse de rotation
	Quantité de chaleur
	Quantité de froid
	Heures de service
	Tension d'alimentation
Fonction de purge	Message d'avertissement
	Message d'erreur
Fonction de purge	oui

Équipement

Homologations et marquages	CE VDE EAC
Coque d'isolation pour le froid	Accessoires
Écran	Écran couleur graphique (4,3 pouces)
Affichage de l'information	Version Comfort : écran LCD (grand) pour afficher la hauteur manométrique, le débit, la puissance absorbée actuelle et cumulée.
Contrôle des pompes	Pompe à variation électronique (pompe à haut rendement)
Connexion électrique rapide	Wilo Connector
Coque d'isolation thermique	oui
Moteur autoprotégé	oui
Filtre à particules	oui
Key lock	oui

Connectivité

Accès dans l'application Wilo-Assistant	oui
Message analogique de série	0-10 V 2-10 V 4-20 mA 0-20 mA PT1000
Communication bus au moyen d'accessoires supplémentaires	BACnet MS/TP LON Modbus RTU CANopen PLR BACnet IP Modbus TCP
Connexion au Wilo-Smart Cloud	Sur Wilo-Smart Gateway
Entrée numérique	Ext. OFF Ext. MIN Ext. MAX MANUEL (ARRÊT GTB) Verrouillage des touches Commutation mode chauffage/refroidissement
Sortie numérique	SSM SBM
échange de données sans fil et commande à distance	Bluetooth

Caractéristiques

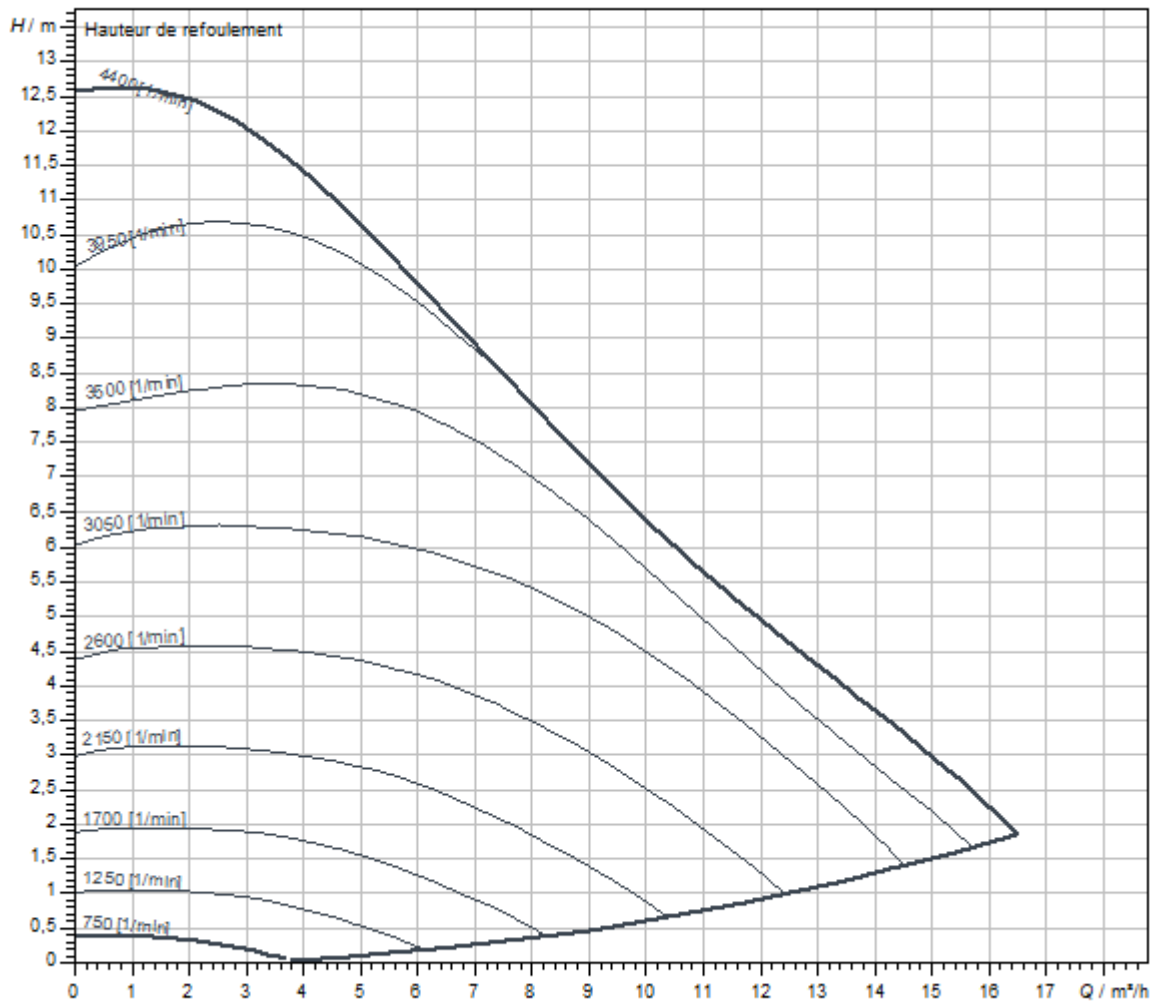

Fluide	Eau 100 %
Température du fluide T	20,00 °C
Vitesse de rotation au point de fonctionnement	3.508 1/min

Dimensions et plans d'encombrement

Stratos MAXO 32/0,5-12 PN6/10-R7



Schéma de raccordement

Par défaut : 1~ 230 V, 50/60 Hz, option : 3~ 230 V, 50/60 Hz

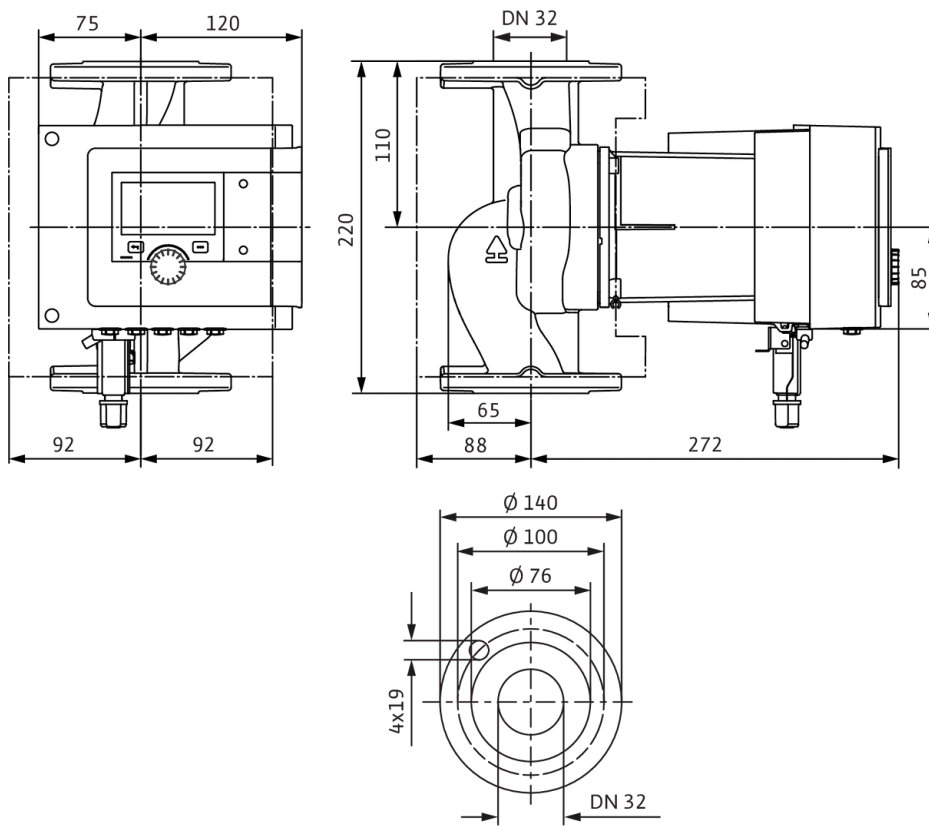
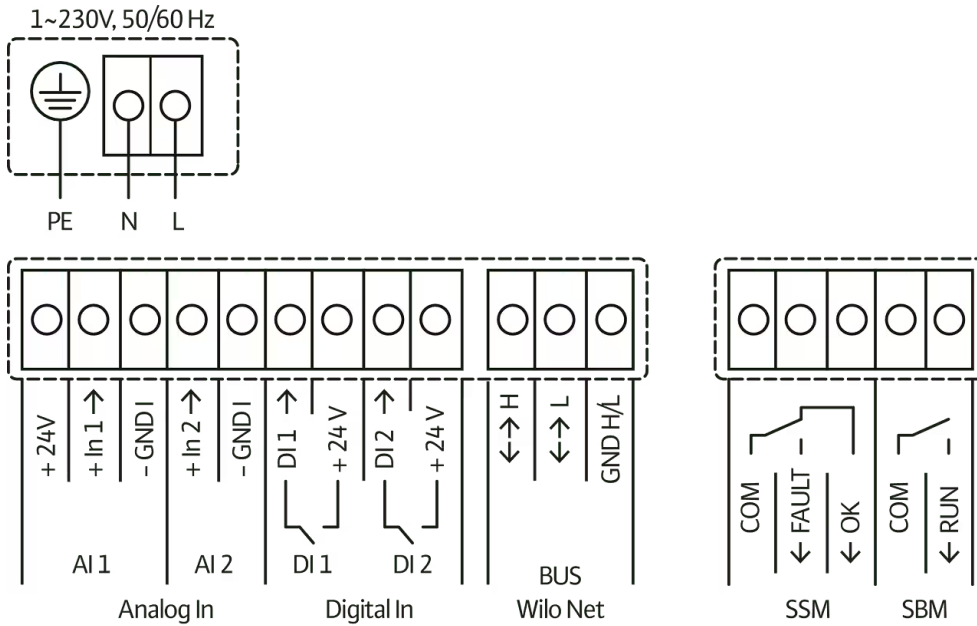

SSM: report de défauts centralisé (contact de repos selon VDI 3814, capacité de charge 1 A, 250 V ~)

Descriptif

Circulateur intelligent premium Wilo-Stratos MAXO-R7 (R7 = sans capteur de température interne)

Circulateur à rotor noyé en ligne à haut rendement avec moteur à aimant permanent et adaptation électronique des performances hydrauliques. Pour l'eau de chauffage, l'eau froide et les mélanges eau-glycol. Indice d'efficacité énergétique (IEE) selon le type de pompe entre $\leq 0,17$ et $\leq 0,19$.

Modes de régulation :

- > Adaptation automatique et continue de la puissance en fonction des besoins de l'installation, sans indication de la valeur de consigne **Wilo-Dynamic Adapt plus** (paramètre d'usine). Jusqu'à 20 % d'économie d'énergie par rapport au mode de régulation dp-v.
- > Température constante (**T-const.**)
- > Température différentielle constante (**dT-const.**)
- > Optimisation du débit du circulateur primaire, en fonction des besoins, grâce à la mise en réseau et à la communication avec plusieurs circulateurs (**Multi-Flow Adaptation**).
- > Débit constant (**Q-const.**)
- > Régulateur de pression différentielle dp-c sur un point éloigné dans la tuyauterie (**régulation du point critique**)
- > Pression différentielle constante (**dp-c**)
- > Pression différentielle variable (**dp-v**) avec saisie du point de fonctionnement nominal en option
- > Vitesse de rotation constante (**n-const.**)
- > Régulation **PID** définie par l'utilisateur

Fonctions :

- > Mesure de la quantité de chaleur (**possible avec capteur de température de fluide Wilo en accessoire ou des capteurs de température analogiques, par ex. 2x PT1000**)
- > Mesure de la quantité de froid (**possible avec capteur de température de fluide Wilo en accessoire ou des capteurs de température analogiques, par ex. 2x PT1000**)
- > Arrêt automatique de la pompe à la détection d'un débit nul (**No-Flow Stop**)
- > Commutation entre les modes Chauffage et Froid (automatique, externe ou manuelle) (**automatique possible avec capteur de température de fluide Wilo en accessoire**)
- > Limitation du débit réglable à l'aide de la fonction Q-Limit (**Q_{min.} et Q_{max.}**)
- > Modes de fonctionnement en pompe double : **Marche parallèle** avec rendement optimisé pour dp-c et dp-v, mode de fonctionnement normal/secours
- > Sauvegarde et réinitialisation des paramètres configurés de la pompe (**3 points de restauration**)
- > **Affichage des rapports de défauts et messages d'avertissement** en texte clair avec proposition de mesures correctives
- > **Fonction de purge** pour purge automatique de la chambre rotorique
- > Fonctionnement ralenti automatique (**possible avec capteur de température de fluide Wilo en accessoire**)
- > **Fonction de dégommage** automatique et **protection intégrale moteur** intégrée
- > **Détection du fonctionnement à sec**

Affichage :

- > Mode de régulation
- > Valeur de consigne
- > Débit
- > Température (**possible avec capteur de température de fluide Wilo en accessoire**)
- > Puissance absorbée
- > Consommation électrique
- > Influences actives (p. ex. ARRÊT, No-Flow Stop)

Version :

- > **2 entrées analogiques configurables** : 0-10 V, 2-10 V, 0-20 mA, 4-20 mA et PT1000 conventionnel ; alimentation électrique avec +24 V CC
- > **2 entrées numériques** configurables (Ext. Off, Ext. Min, Ext. Max, chauffage/refroidissement, commande manuelle de forçage (gestion technique centralisée dissociée), verrouillage (verrouillage des touches et protection de la configuration de commande à distance))
- > **2 relais de signalisation** configurables pour les **rappports de défauts et de marche**
- > **Emplacement pour modules CIF Wilo** avec interfaces pour gestion technique centralisée GTC (accessoires en option : modules CIF Modbus RTU, Modbus TCP, BACnet MS/TP, BACnet IP, LON, PLR,CANopen)
- > Wilo Net comme bus de système Wilo pour la communication entre produits Wilo, p. ex. **Multi-Flow Adaptation**, fonctionnement pompe double et Wilo-Smart Gateway
- > **Régime de secours** automatique en cas de conditions spéciales (vitesse de rotation du circulateur définissable), p. ex. en cas de défaut de la communication bus ou des valeurs de capteur
- > **Écran couleur graphique** (4,3 pouces) avec commande par bouton de pilotage manuel
- > Lecture et réglage des données d'exploitation ainsi que, p. ex., création d'un protocole de mise en service par interface Bluetooth (sans accessoire supplémentaire) à l'aide de l'application Wilo-Assistant
- > **Pilotage pompe double** intégré (les pompes doubles sont câblées) en cas d'utilisation de 2 pompes simples comme unité de pompe double, connexion via Wilo Net
- > Détection de rupture de câble par signal analogique (avec 2-10 V ou 4-20 mA)
- > Possibilité d'installation en extérieur avec protection contre les intempéries conformément à la notice de montage et de mise en service
- > Date et heure pré-réglées
- > Coque d'isolation thermique pour le chauffage

Données d'exploitation

Température du fluide min. T_{min}	-10 °C
Température du fluide max. T_{max}	90 °C
Min. température ambiante T_{min}	-10 °C
Température ambiante max. T_{max}	40 °C
Pression de service maximale PN	10 bar
Hauteur d'alimentation minimale à 50 °C	3 m
Hauteur d'alimentation minimale à 95 °C	10 m

Contenu de la livraison

- > Pompe
- > Wilo-Connector optimisé pour toutes les tailles de construction
- > 2 passe-câbles à vis M16 x 1,5
- > 2 joints d'étanchéité avec raccord fileté
- > Coque d'isolation thermique
- > Notice de montage et de mise en service

Accessoires en option :

- > Isolation contre le froid ClimaForm pour éviter la formation des condensats
- > Module CIF : Modbus TCP, Modbus RTU, BACnet IP, BACnet MS/TP, LON, PLR, CANopen
- > Capteur PT 1000 (B) à appliquer sur la tuyauterie (pour eau chaude sanitaire)
- > Capteur PT 1000 (AA) pour montage en doigt de gant
- > Capteur de pression différentielle
- > Smart-Gateway
- > Capteur de température du fluide Wilo (à monter pour mesurer et afficher la température du fluide, pour mesurer la quantité de chaleur et de froid, ainsi que pour utiliser les modes de régulation liés à la température T-const., dT-const.)

Données d'exploitation

Hauteur d'alimentation minimale à 110 °C	16 m
--	------

Caractéristiques du moteur

Indice d'efficacité énergétique (IEE)	≤0,18
Émission	EN 61800-3 ; 2004+A1 ; 2012 / environnement résidentiel (C1)
Immunité	EN 61800-3 ; 2004+A1 ; 2012 / environnement industriel (C2)
Alimentation réseau	1~230 V, 50/60 Hz
Puissance absorbée $P_{1\max}$	320 W
Vitesse min. n_{\min}	750 1/min
Vitesse max. n_{\max}	4400 1/min
Classe de protection moteur	IPX4D
Passe-câbles à vis	5 x M16x1.5

Matériaux

Corps de pompe	Fonte grise
Roue	PPS-GF40
Arbre	1.4122, revêtement DLC
Matériau du palier	carbone, imprégné d'antimoine

Dimensions de montage

Bride côté aspiration DN_s	DN 32
Bride côté refoulement DN_d	DN 32
Entraxe L_0	220 mm

Informations sur les passations de commande

Fabricant	Wilo
Désignation du produit	Stratos MAXO 32/0,5-12 PN6/10-R7
Poids net m	11,1 kg
Référence	2217947 