

Miroir ÉGOÏSTE

Réf. 1812351

A - 2/02/2017

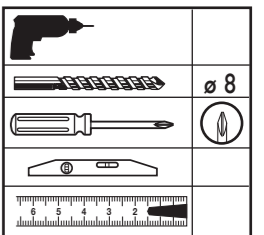
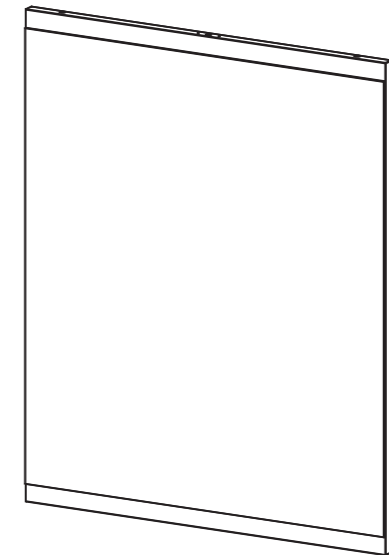
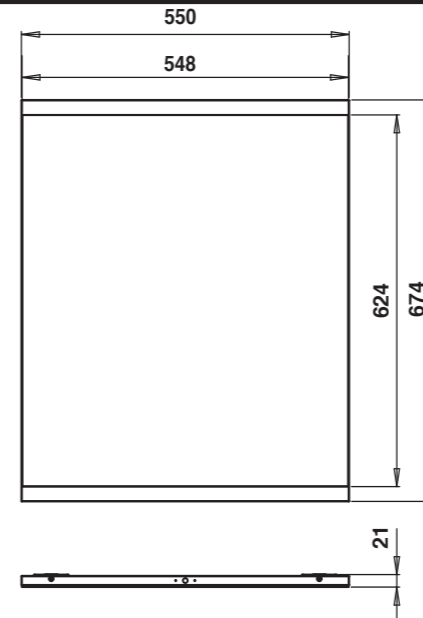

Dans les locaux d'habitation, des locaux recevant une baignoire ou une douche et des prises de courant inférieur ou égal à 32A, le circuit correspondant doit être protégé par un dispositif à courant différentiel-résiduel (DDR) inférieur ou égal à 30 mA.

In residential premises, premises receiving a bath or shower and power outlets less than or equal to 32A, the corresponding circuit must be protected by a differential-residual current device less than or equal to 30 mA.

In Wohngebäuden, Räumen mit Badewanne oder Dusche und Steckdosen kleiner oder gleich 32 A muss der entsprechende Stromkreis durch einen Fehlerstromschalter kleiner oder gleich 30 mA geschützt werden.

F Cette appareil doit être raccordé par l'intermédiaire de la boîte de raccordement CLASSE II IP44, conformément aux règles de la norme NFC 15-100.

GB This device must be connected via the CLASS II IP44 connection box, in accordance with the rules of the NFC 15-100 standard.

D Dieses Gerät muss gemäß den Regeln des Standards NFC 15-100 über die Anschlussbox KLASSE II IP44 angeschlossen werden.

Les LEDS ne sont pas remplaçables
The LEDS cannot be changed

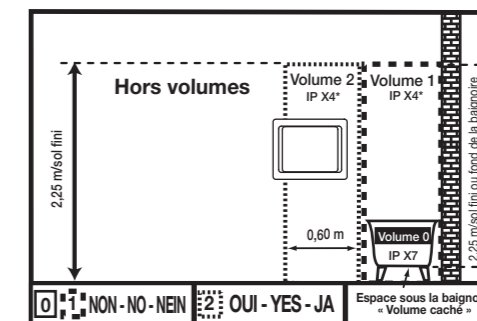
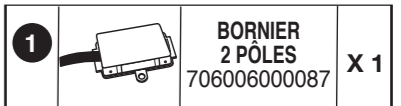

Repérez ce dont vous avez besoin
Extract the parts you need
Entnehmen sie die benötigten teile

ÉLECTRICITÉ/ELEKTRIZITÄT/ELECTRICITY

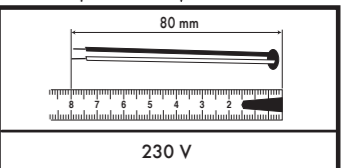

- F**
- Mettre l'installation électrique hors tension avant de commencer la pose.
 - Choisir l'emplacement du meuble afin que la prise électrique du meuble soit en dehors du volume de sécurité.
 - Afin d'accroître la longévité de votre produit, nous vous recommandons de chauffer et de ventiler votre salle de bains pour éviter l'accumulation de vapeur et d'essuyer les projections d'eau.
 - Pour une complète satisfaction, respectez les consignes d'installation et d'entretien. Leur non-respect peut entraîner la perte de la garantie

- D**
- Vor Montagebeginn den Strom abstellen (Scherung ausschalten).
 - Stellplatz auswählen und darauf achten, daß die E-Steckdose für das Möbelstück außerhalb des Sicherheitsbereiches liegt.
 - Um eine lange Lebensdauer Ihrer Möbel sicherzustellen, empfehlen wir, das Badzimmer zu heizen und zu lüften, um hohe Luftfeuchtigkeit zu vermeiden. Wasserspritzer sollten trockengewischt werden.
 - Damit das Möbelstück Sie vollstens zufriedenstellt, beachten Sie bitte die installations und Pflegevorschriften. Bei Nichteinhaltung erlischt der Garantie Anspruch.

- GB**
- Isolate the electrical supply at the fuse box or consumer unit before attempting installation.
 - The product must be positioned so that the electric socket is outside the electrical safety zone.
 - To maximise the service life of your product, we recommend that your bathroom is properly heated and ventilated. This will prevent the build up of excess moisture and steam stagnation. Wipe with water splashes as they occur with clean cloth.
 - For you complete satisfaction, carefully read the installation and maintenance instructions provided and retain for reference. Failure to follow the instruction may invalidate the product warranty.

N81012-MIROIR_EGOÏSTE_2351

DECOTEC
CRÉATEUR DE BIEN-ÊTRE

Rue de la Fonderie, 72160 Tuffé-Val-de-la-Chéronne
Tél. 02 43 93 53 87 - www.decotec.fr - Mail : sav@decotec.fr

DECOTEC
CRÉATEUR DE BIEN-ÊTRE

Rue de la Fonderie, 72160 Tuffé-Val-de-la-Chéronne
Tél. 02 43 93 53 87 - www.decotec.fr - Mail : sav@decotec.fr

1 PRÉPARATION MURALE - Wall mounting - Montage Vorbereitung

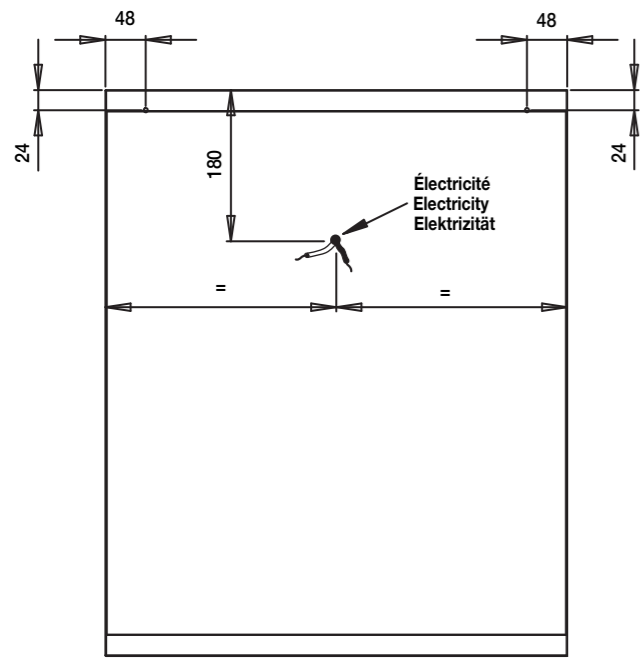

⚠

F
Utiliser des vis et chevilles adaptés au mur.

GB
Use screws and dowels suitable for the wall

D
Verwenden sie geeignete Schrauben und Dübel für die Wand

2

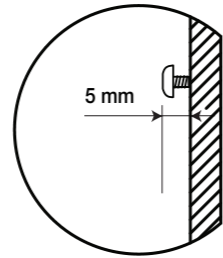

3

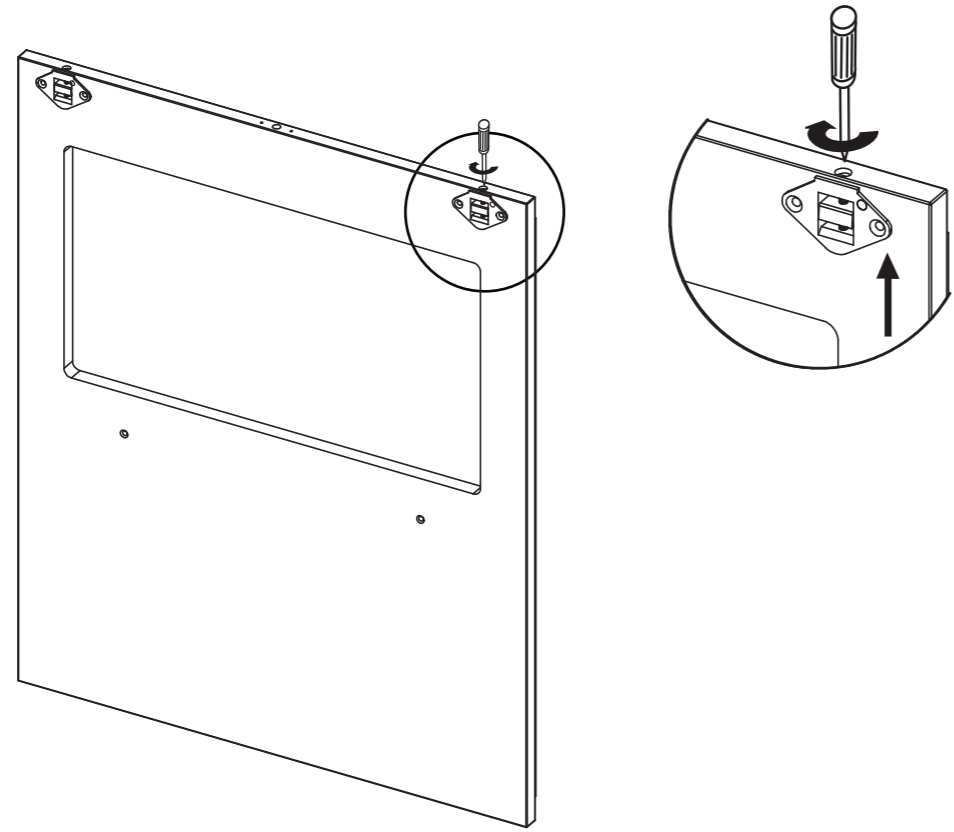

4 RACCORDEMENT ÉLECTRIQUE BORNIER POUR 2 FILS / Electrical connection / Elektrische Verbindung

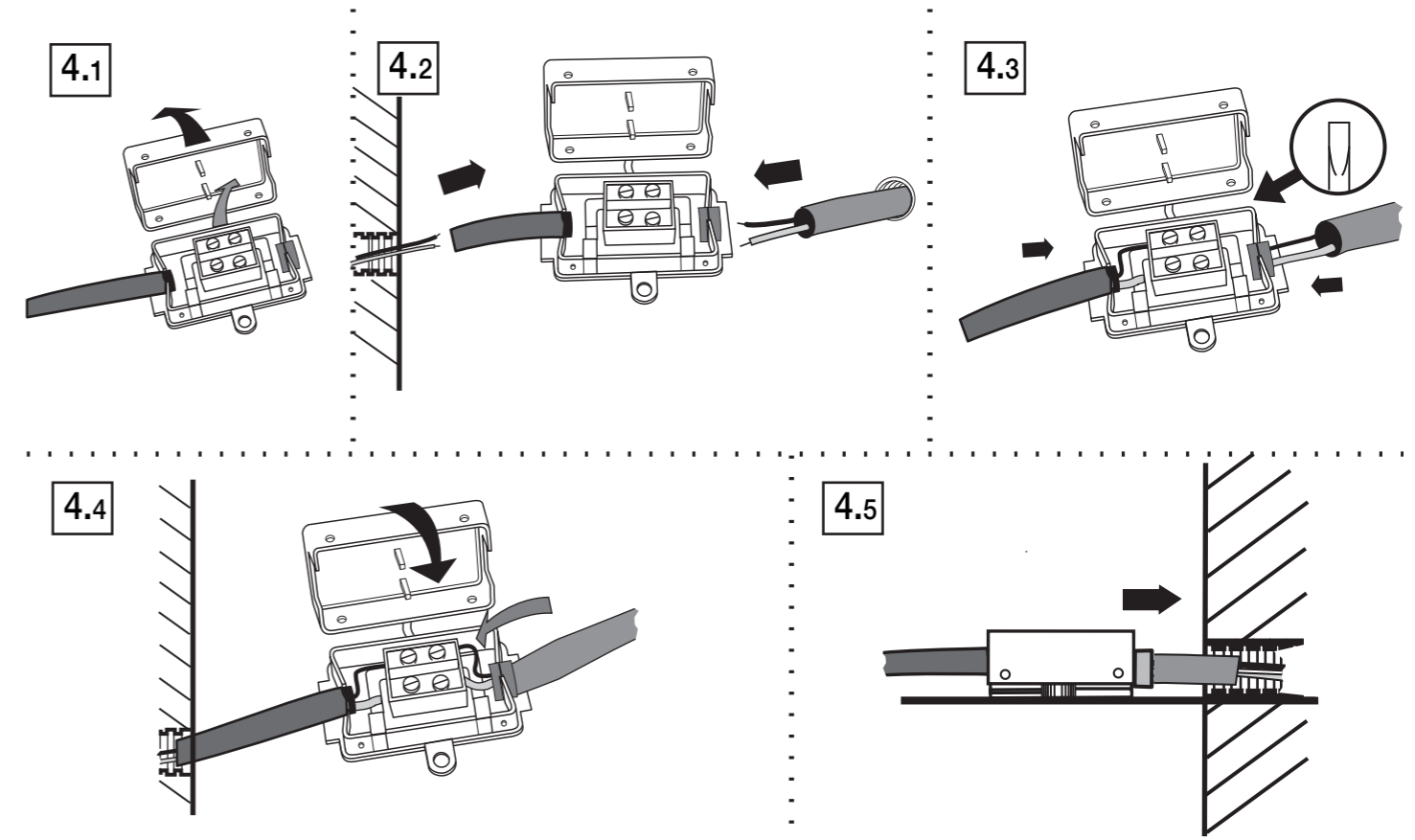

5 FIXATION MURALE - Wall fixing - Wandbefestigung

