

# PRESTO

## ALPA TC

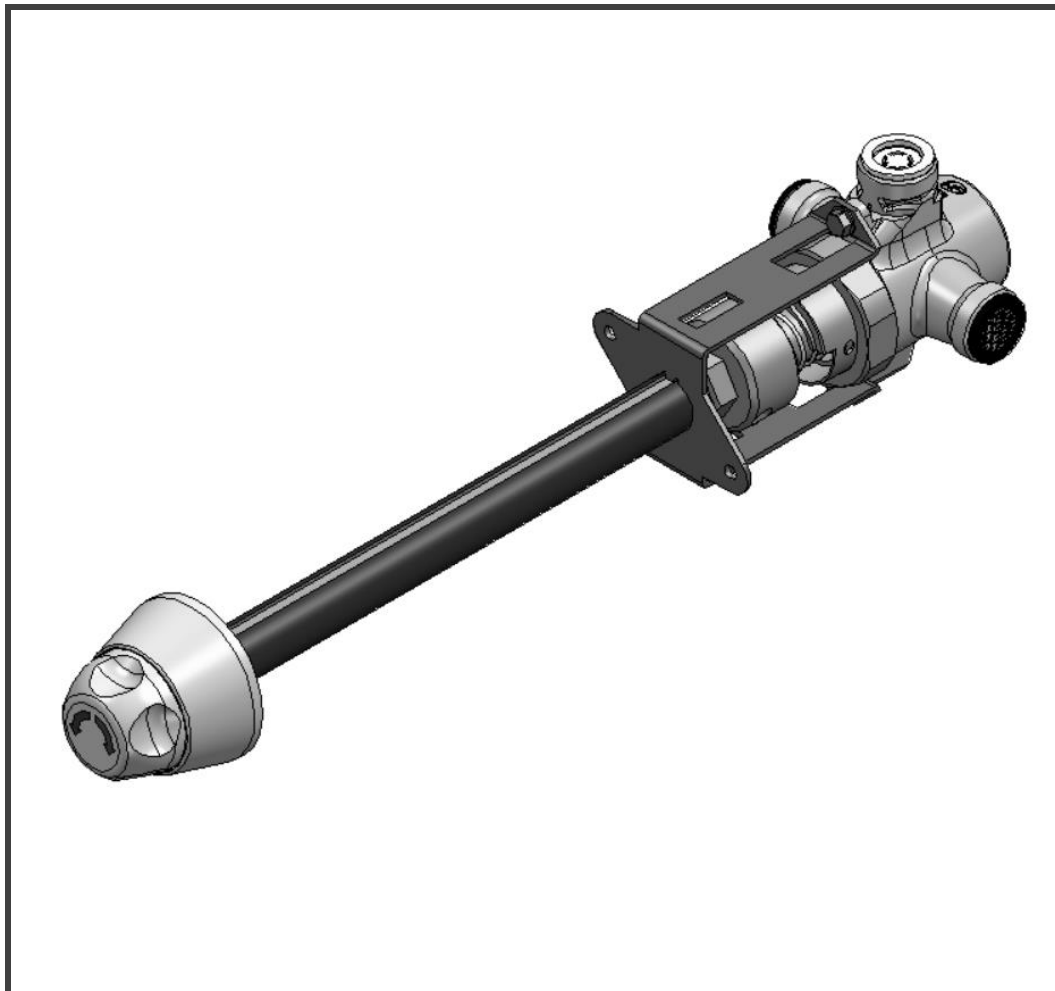

FR

EN

D

SP

IT

NL

FR

### 1 - PRECAUTIONS D'USAGE

(La garantie du produit est conditionnée par le respect de ces règles)

#### MONTAGE et MISE EN SERVICE

Pour les produits livrés avec des filtres, ceux-ci doivent impérativement être montés conformément à la notice.

Avant la mise en service de nos robinets, quels qu'ils soient, il est indispensable de purger soigneusement les canalisations qui peuvent endommager les mécanismes.

Pression de service recommandée suivant NF EN 816 :1 à 5 bar avec un  $\Delta P < 1$  bar.

#### NETTOYAGE

Le revêtement chromé des robinetteries PRESTO® doit être nettoyé exclusivement à l'eau savonneuse. Proscrire les produits d'entretien abrasifs, acides, alcalins ou ammoniacés.

LES ROBINETS PRESTO

[www.presto.fr](http://www.presto.fr)

**EN****1 - PRECAUTIONS FOR USE****(The product guarantee depends on the respect for these rules)****INSTALLATION and START UP**

For products delivered with filters, these must be installed in accordance with the instructions.

Before commissioning any of our valves, it is essential to carefully drain the pipes that can damage the mechanisms or water passages.

Recommended operating pressure according to NF EN 816: 1 to 5 bar with  $\Delta P < 1$  bar.

**CLEANING**

The chrome-plated coating of PRESTO® valves must be cleaned only with soapy water.

Abrasive, acid, alkaline or ammonia-based household products are prohibited.

**D****1 - VORSICHTSMASSNAHMEN****(Die Produktgarantie gilt nur bei Beachtung dieser Regeln)****MONTAGE und INBETRIEBNAHME**

Bei mit Filtern gelieferten Produkten müssen diese unbedingt unter Beachtung der Anleitung montiert werden.

Vor Inbetriebnahme unserer Armaturen, egal welchen Typs, muss vorher immer eine sorgfältige Entlüftung der Rohre erfolgen.

Von der Norm NF EN 816 empfohlener Betriebsdruck: 1 bis 5 bar mit  $\Delta P < 1$  bar.

**REINIGUNG**

Die Chrombeschichtung der PRESTO®-Armaturen darf nur mit Seifenwasser gereinigt werden.

Abrasive, saure oder ammoniakhaltige Reinigungsmittel dürfen nicht verwendet werden.

**ES****1 - PRECAUCIONES DE USO****(El respeto de estas reglas condiciona la garantía del producto)****MONTAJE Y PUESTA EN SERVICIO**

Para los productos suministrados con filtros o llaves de paso, éstos deben montarse imperativamente conforme las instrucciones.

Antes de la puesta en servicio de nuestros grifos cualquiera que sean, es indispensable purgar totalmente las cañerías.

Presión de servicio recomendada conforme a la norma NF EN 816: 1 a 5 bar con  $\Delta P < 1$  bar.

**LIMPIEZA**

El recubrimiento cromado de nuestros grifos PRESTO® debe ser limpiado exclusivamente con agua jabonosa.

Son totalmente perjudiciales los productos de conservación abrasivos, ácidos, básicos o amoniacos.

**IT****1 - PRECAUZIONI D'USO****(La garanzia del prodotto è soggetta al rispetto delle presenti norme)****MONTAGGIO e UTILIZZO**

Per quanto riguarda i prodotti consegnati completi di filtri, questi devono essere tassativamente montati in conformità a quanto riportato sulle istruzioni.

Prima della messa in funzione dei rubinetti, indipendentemente dal tipo, è indispensabile spurgare accuratamente le tubazioni per evitare di danneggiare i meccanismi o i passaggi dell'acqua.

Pressione di servizio raccomandata, secondo NF EN 816 da 1 a 5 bar con  $\Delta P < 1$  bar.

**PULIZIA**

Pulire il rivestimento cromato delle rubinetterie PRESTO® esclusivamente con acqua saponata.

Non utilizzare prodotti detergenti abrasivi, acidi, alcalini o contenenti ammoniaca.

**NL****1 - VOORZORGSMATREGELEN****(De garantie van het product is voorwaardelijk, zij is afhankelijk van de naleving van deze regels)****MONTAGE en INBEDRIJFSTELLING**

Voor producten die geleverd werden met filters geldt dat deze in ieder geval moeten worden gemonteerd, in overeenstemming met de handleiding.

Voor de inbedrijfstelling van om het even welke van onze kranen, is het noodzakelijk zorgvuldig de leidingen te ontluichten, die de mechanismen kunnen beschadigen of de doorstroming van water kunnen schaden.

Aanbevolen gebruiksdruk volgens NF EN 816: 1 tot 5 bar met  $\Delta P < 1$  bar.

**REINIGING**

De chroomlaag van de PRESTO® kranen mag uitsluitend worden gereinigd met zeepwater.

Verboden zijn schurende, zure, alkalische of ammoniak bevattende onderhoudsproducten.

## 2 - Montage du produit sur son support / Installation / Einbau / Montaje / Montaggio / Installeer het product

**Carte d'aide au montage / Non fournie /**  
*Assembly aid card / Not provided /*  
*Montagehilfekarte / Nicht mitgeliefert /*  
*Tarjeta de ayuda al montaje / No incluido /*  
*Carta di aiuto al montaggio / Non fornito /*  
*Montagehulpkaart / Niet meegeleverd*

91228

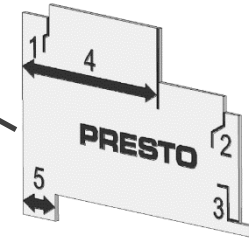

A

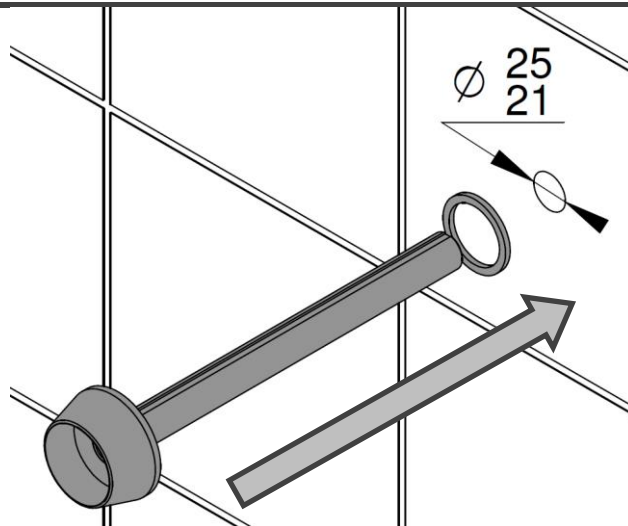

B1

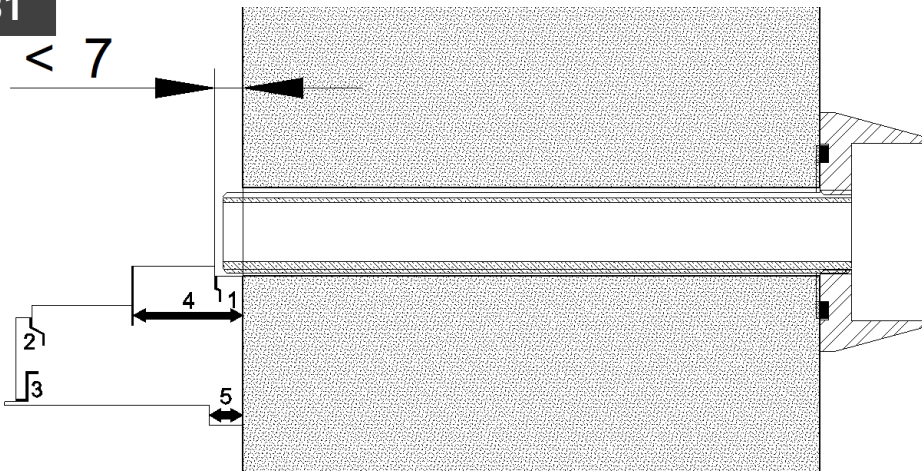

**Changer de références pour  
une TC plus longue/**  
*Change the references  
according to partition  
thickness /*  
*Referenzen ändern je nach  
Wandstärke /*  
*Cambiar las referencias por  
una pared más grande /*  
*Modificare i riferimenti per un  
muro più spesso /*  
*Wijzig de referenties volgens  
de wanddikte*

B2

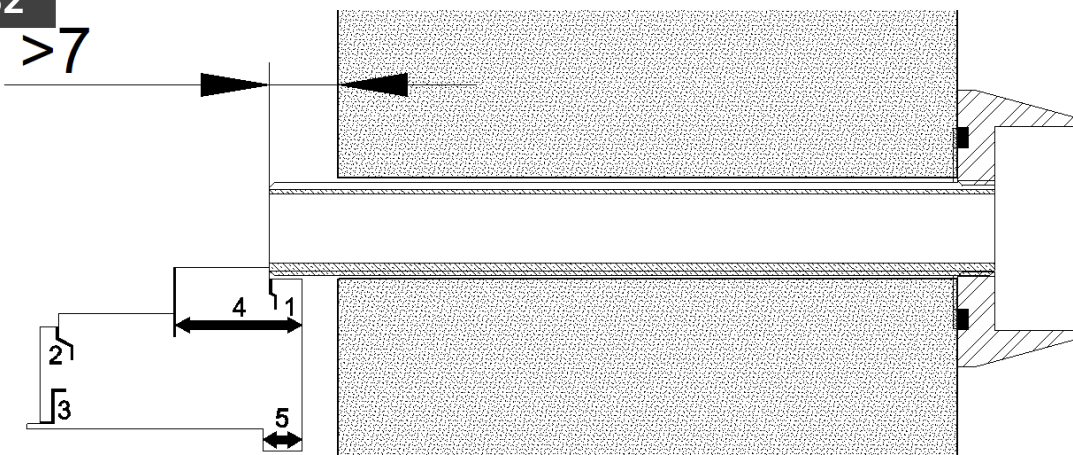

OK :  
**Allez à l'étape C**  
*Go to step C*  
*Zu Schritt C*  
*gehen*  
*Vaya al paso C*  
*Vai al passaggio*  
*C*  
*Ga naar stap C*

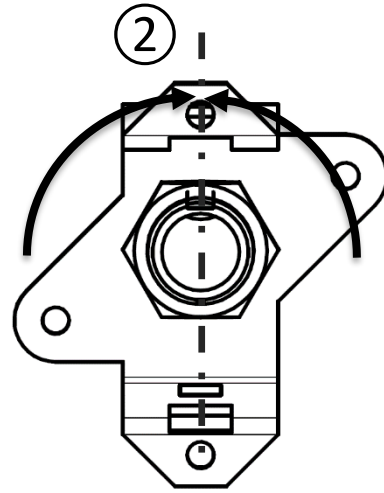
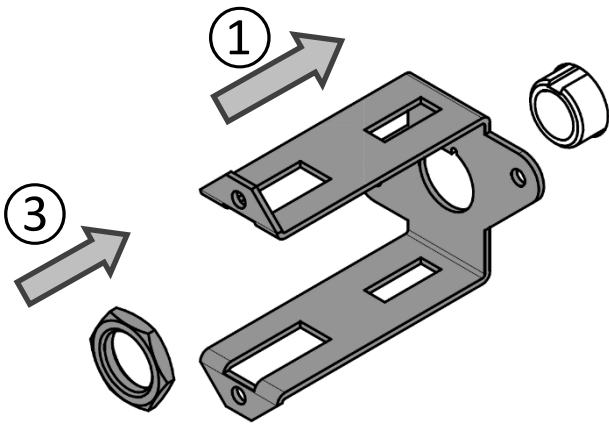
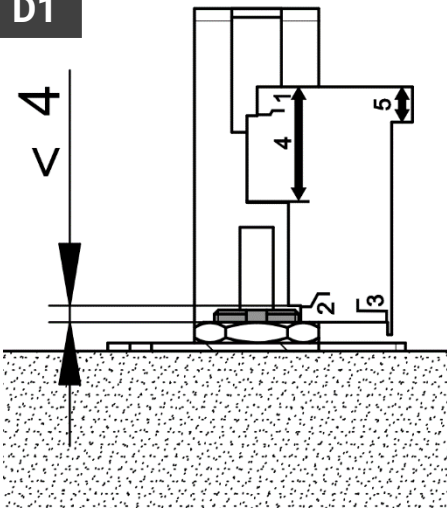
**C****D1**

**Allez à l'étape G**  
 Go to step G  
 Zu Schritt G gehen  
 Vaya al paso G  
 Vai al passaggio  
 G  
 Ga naar stap G

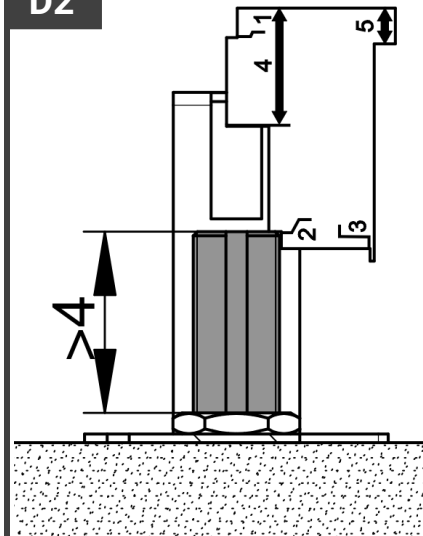
**D2**

**Allez à l'étape E**  
 Go to step E  
 Zu Schritt E gehen  
 Vaya al paso E  
 Vai al passaggio  
 E  
 Ga naar stap E

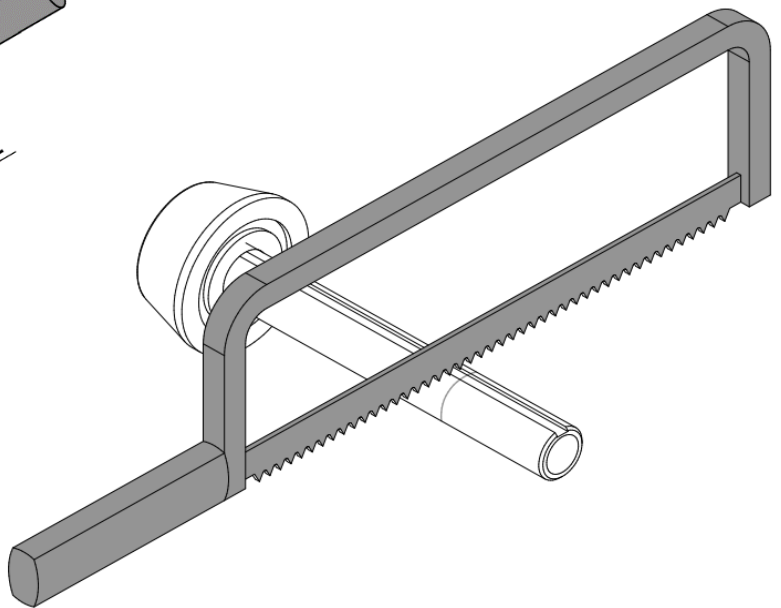
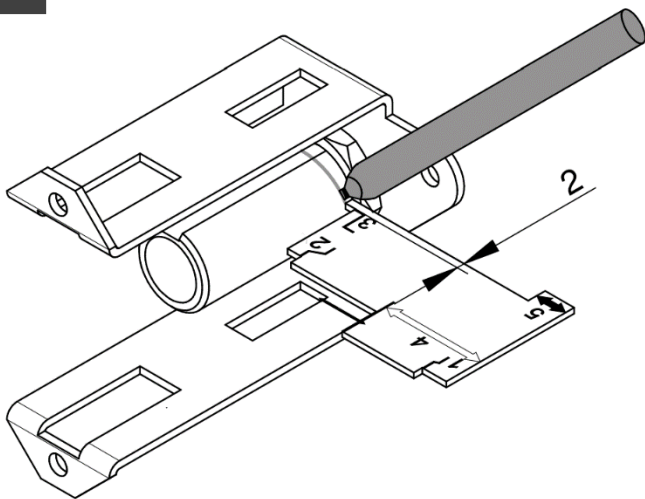
**E**

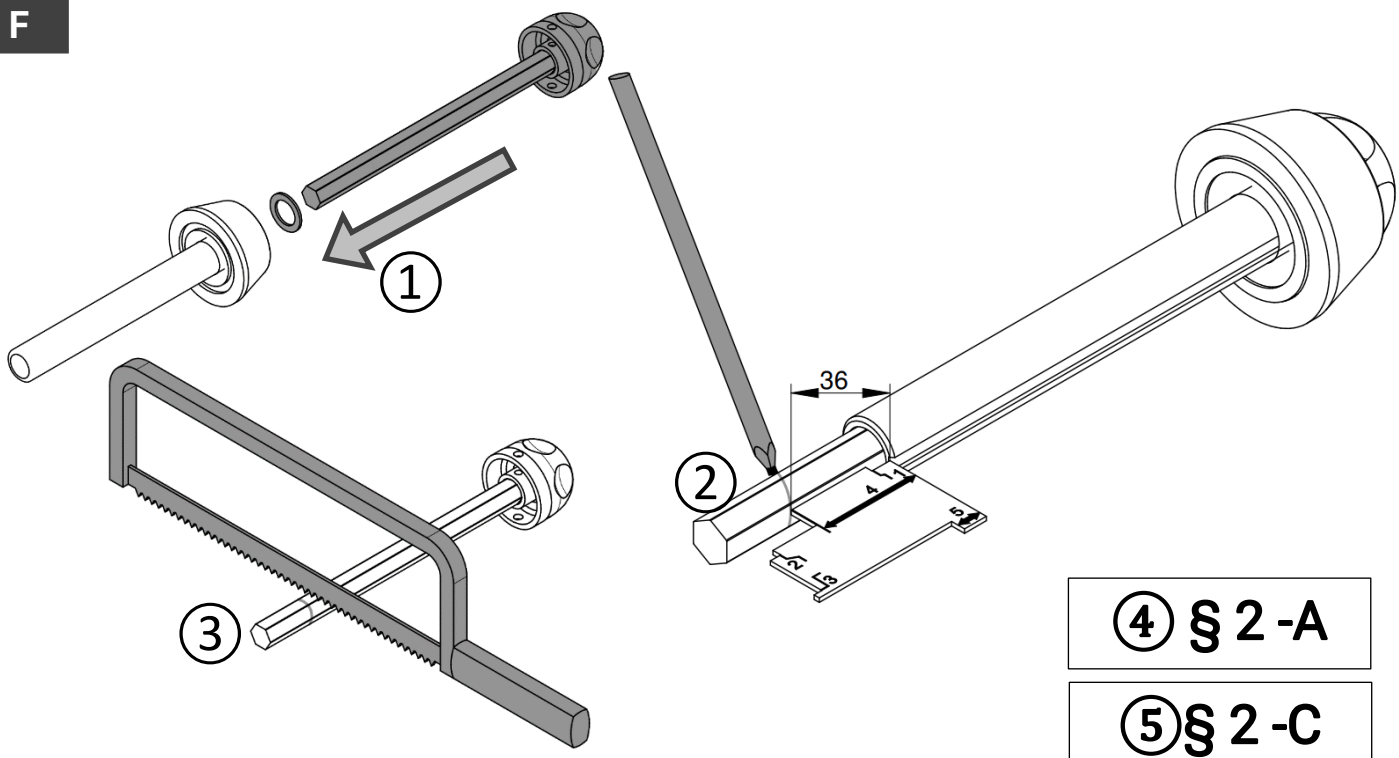
**F**

④ § 2-A

⑤ § 2-C

**G**

Non fornite /  
 Not provided /  
 Nicht  
 mitgeliefert /  
 No incluido /  
 Non fornito /  
 Niet  
 meegeleverd

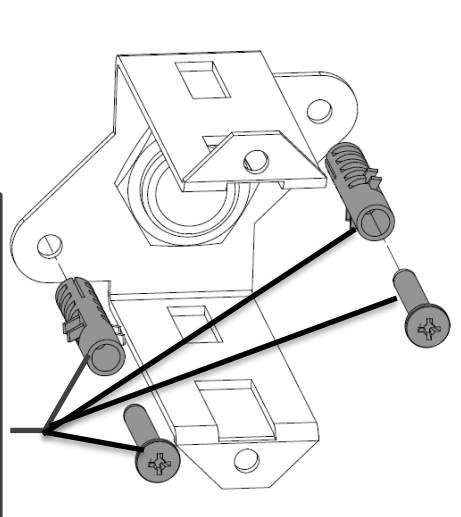
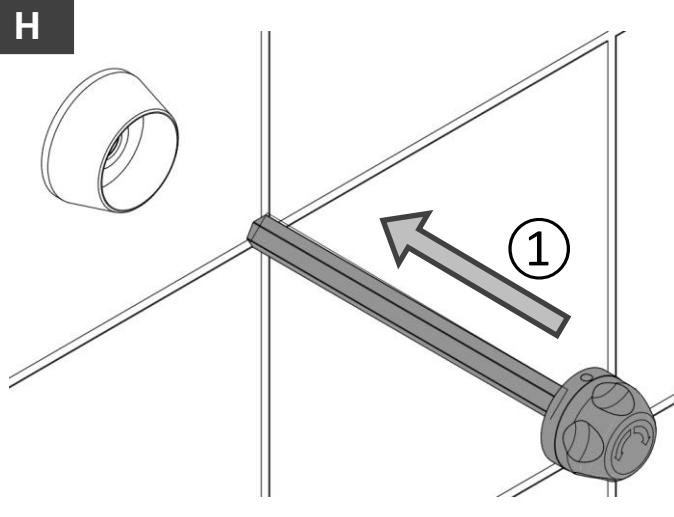
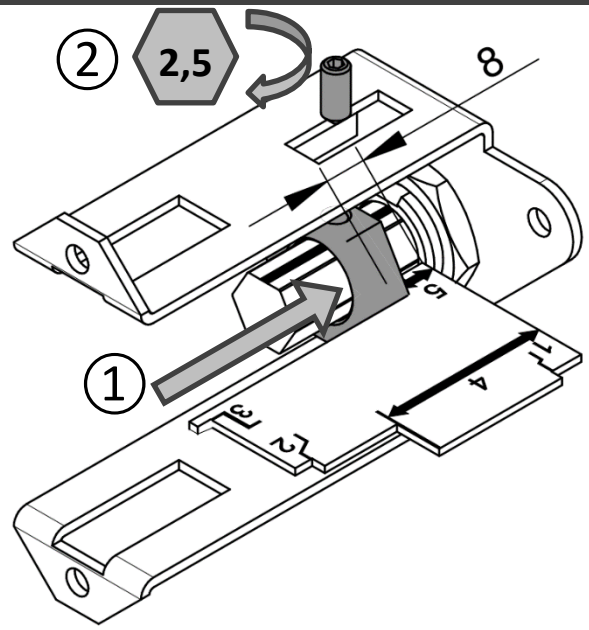
**H****I**

**J1**

Montage sortie vers le haut / *Upwards outlet mounting* / *Abgangsanschluss oben* / *Montaje salida hacia arriba* / *Montaggio per uscita verso l'alto* / *Uitgangsaansluiting boven*

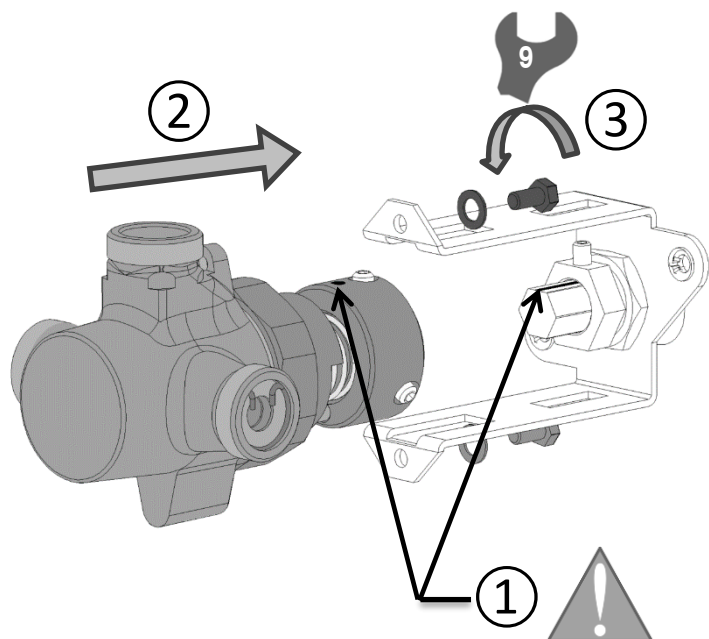
**J2**

Montage sortie vers le bas / *Downwards outlet mounting* / *Abgangsanschluss unten* / *Montaje salida hacia abajo* / *Montaggio per uscita verso il basso* / *Uitgangsaansluiting beneden*

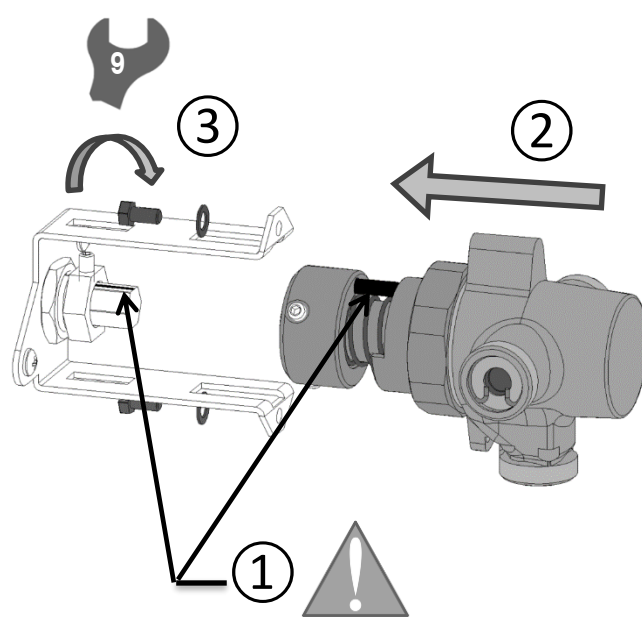
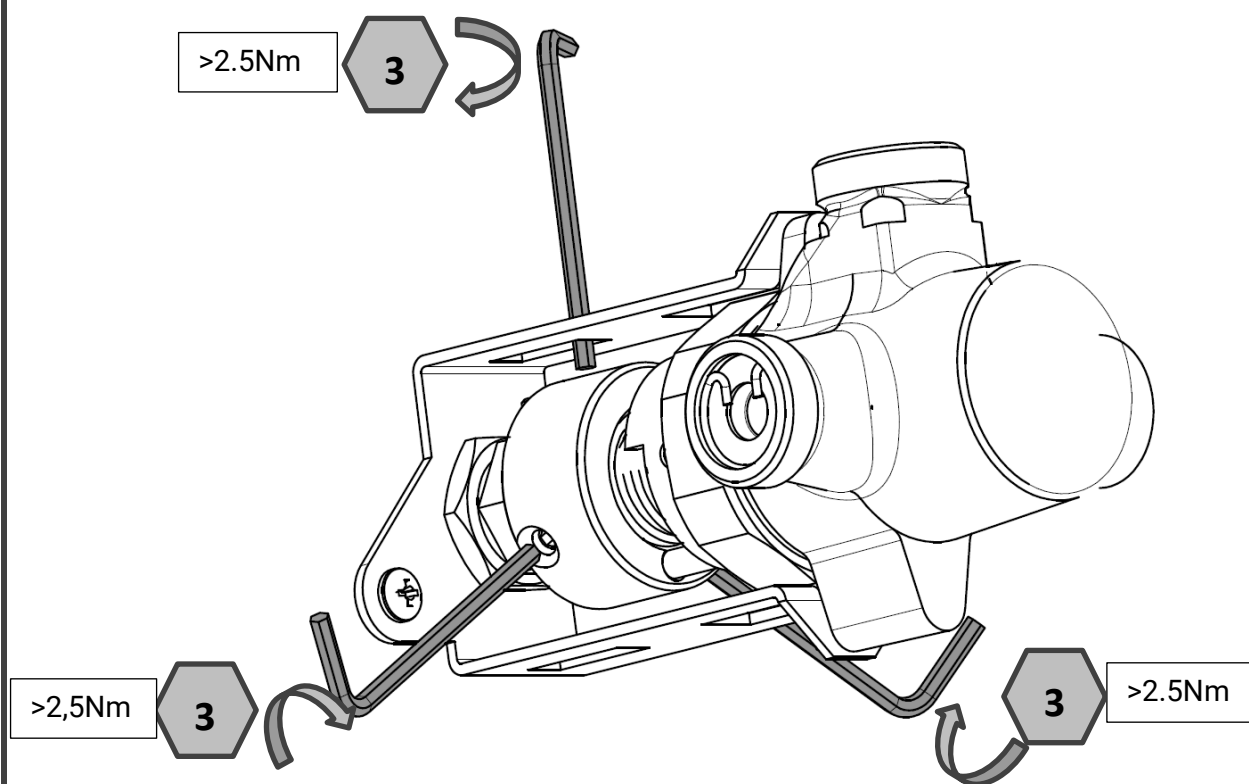
**K**

## 4 - Réglage et mise en service / Adjustment and start up / Einstellung und Inbetriebnahme / Regulación y puesta en servicio / Regolazione e utilizzo / Instelling en inbedrijfstelling

4-1 Modification température maxi d'utilisation / Modification of the max operating temperature / Änderung der regelbaren höchsttemperatur / Modificación de la temperatura máxima de uso / Variazione della temperatura max. d'utilizzo / Aanpassing van de maximale gebruikstemperatuur

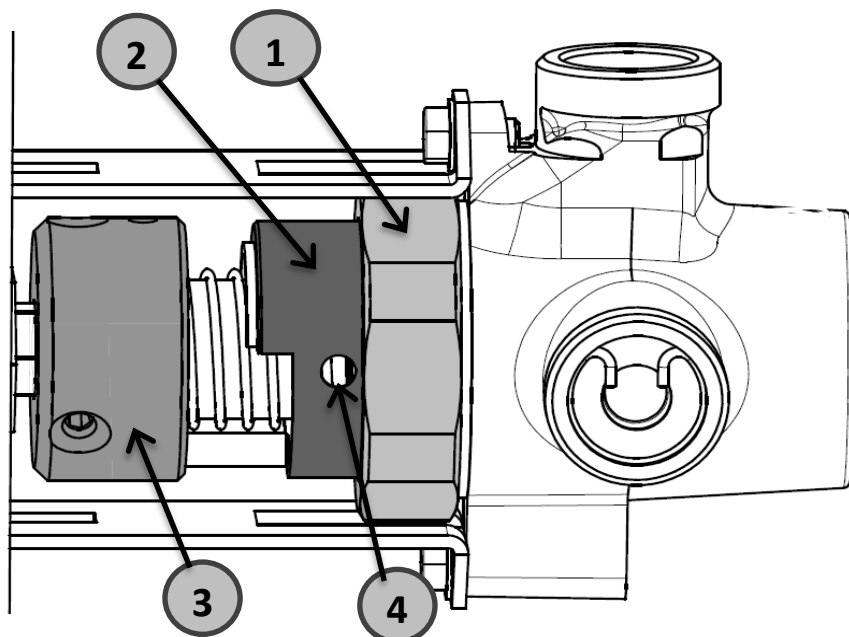

Dévisser suffisamment l'écrou ① pour permettre la rotation de la bague ②. Faire couler le mitigeur, volant position à fond côté froid ③. A l'aide d'un outil cylindrique Ø 4,5 engagé dans le trou ④, déplacer la bague ② dans le sens horaire jusqu'à buter. Tourner le volant dans le sens inverse des aiguilles d'une montre jusqu'à obtenir la température désirée. Lorsqu'elle est atteinte, resserrer l'écrou ① tout en maintenant le volant dans la position choisie. /

Loosen the body headnut ① by a quarter turn to allow rotation of ring ② Push temperature knob ③ to obtain flow - knob in full cold position Insert a rod Ø 4,5 mm into the adjustment hole ④, rotate the ring clockwise until striking Rotate the knob anti-clockwise until maximum desired water temperature is obtained Tighten fully body headnut ①, ensuring that adjustment position is maintained/

Mit Hilfe des Griffes die gewünschte maximale Temperatur einstellen ③. Mutter ① aufschrauben bis Ring ② sich frei drehen kann. Mit Hilfe eines zylindrischen Werkzeuges Ø 4,5, das man in die Bohrung ④ einführt, den Ring ② von links nach rechts drehen bis zum Anschlag. Mutter ① wieder fest anschrauben. /

Svitare il dado della cartuccia ① di un quartodi giro permettendo la rotazione dell' anello ②. Premere la manopola di temperature ③ per attivare il flusso. Posizionare la manopola su tutto freddo. Inserire il perno Ø 4,5 mm nel foro di aggiustamento ④ ruotare l'anello in senso orario fino a fine corsa. Ruotate la manopola in senso antiorario finche' si raggiunge la massima temperatura desiderata. Stringere forte il dado ①, assicurarsi che la nuova posizione non sia variata.

Desenroscar lo suficiente la tuerca ① para permitir la rotación del anillo ②. Abrir el caudal del mezclador, con la rosca en posición máxima, lado frío. Con la ayuda de una herramienta cilíndrica Ø 4,5 dentro del agujero ④, gire el anillo ②, en el sentido de las agujas del reloj hasta el tope. Gire la rosca en el sentido contrario a las agujas del reloj hasta obtener la temperatura deseada. Cuando ésta haya sido alcanzada, volver a bloquear la tuerca ① al mismo tiempo que se mantiene la rosca en la posición elegida./

Draai moer ① zover los dat ring ② gedraaid kan worden. Open de mengkraan met de knop ③ naar "koud". Steek een ronde stift met een Ø 4,5 in gat ④ en verdraai ring ② met de wijzers van de klok mee tot deze geblokkeerd wordt. Draai nu de knop tegen de wijzers van de klok in tot het water de gewenste temperatuur heeft, houd de knop in de gewenste stand en draai moer ① vast.

---

Réf. : Q5487-1

**Ce document n'est pas contractuel ; nous nous réservons le droit de modifier les caractéristiques de nos produits sans préavis.**

This is not a contractual document. We reserve the right to change the characteristics of our products without prior notice.

Dieses Dokument ist nicht rechtlich bindend und wir behalten uns das Recht vor, die spezifischen Eigenschaften unserer Produkte ohne vorherige Ankündigung zu ändern.

Este documento no es contractual. Nos reservamos el derecho de modificar las características de nuestros productos sin preaviso.

Questo documento non è contrattuale; ci riserviamo il diritto di modificare le caratteristiche dei nostri prodotti, senza necessità di preavviso.

Dit document vormt geen contract; wij behouden ons het recht voor de kenmerken van onze producten zonder voorafgaande kennisgeving te wijzigen.

---