

MONTAGE STANDARD
Standard installation
Standard

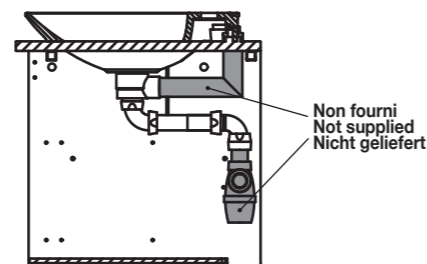

MONTAGE OPTION : TROP PLEIN
INVISIBLE BONDE INNOVA
Montage mit Clou-System als
Option : **BONDE INNOVA**
Installation with optional
invisible overflow Option :
BONDE INNOVA

Non fourni
Not supplied
Nicht geliefert

Non fourni
Not supplied
Nicht geliefert

Meubles vasque ILLUSION L. 120 vasque céramyl plateau bois ou solid surface

ILLUSION vanities W.120 Céramyl® basin, top in wood or Solid Surface

Waschplatz ILLUSION B.120 mit Mineralgussbecken/Deckplatte Holz oder Solid Decor

Réf. 181607/181610
181623/181626
181638/181639
181640/181641

V1-23/02//2018

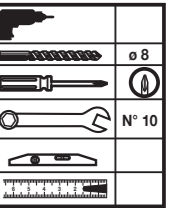
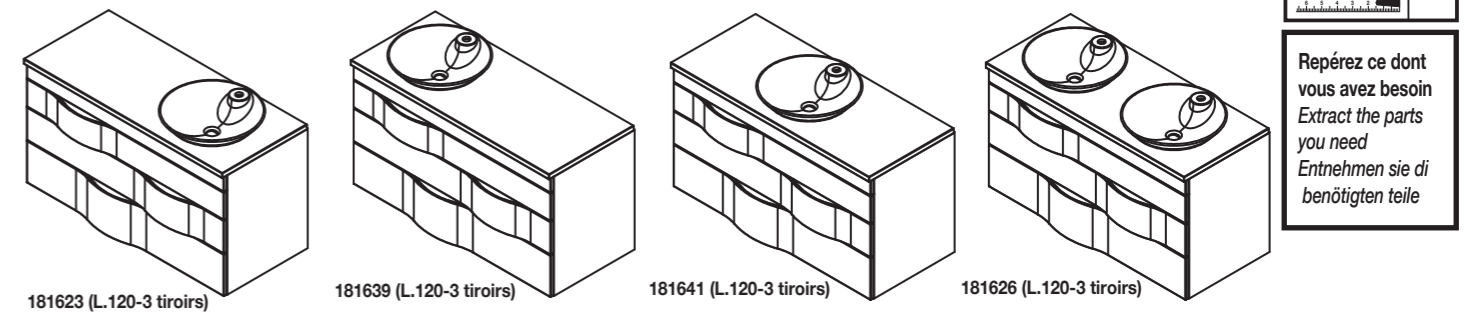
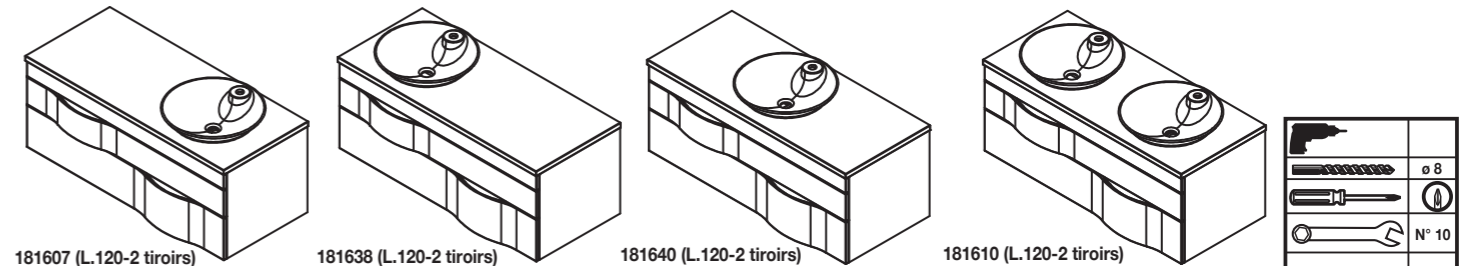

Repérez ce dont
vous avez besoin
Extract the parts
you need
Entnehmen sie die
benötigten teile

7 Réglage tiroir / Adjustment of drawer / Auszugeinstellung Remontage tiroir / Resinserting the drawer / Wiederaussetzen Schubfach

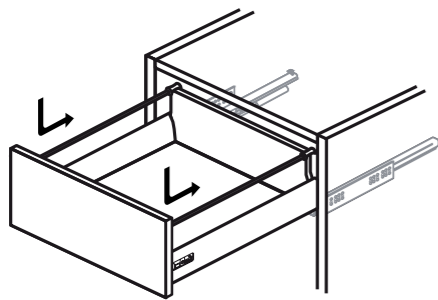

Pour le réglage des tiroirs **bas uniquement**
Débloquer les 2 vis (gauche et droite),
faire les réglages, puis rebloquer les 2 vis.

To adjust the lower drawers **only**, unlock
the 2 screws (left and right),
make the adjustments, then re-lock the 2 screws.

nur für die Einstellung des unteren Auszuges :
lösen der beiden Schrauben rechts und links,
Auszug einstellen, Schrauben anziehen

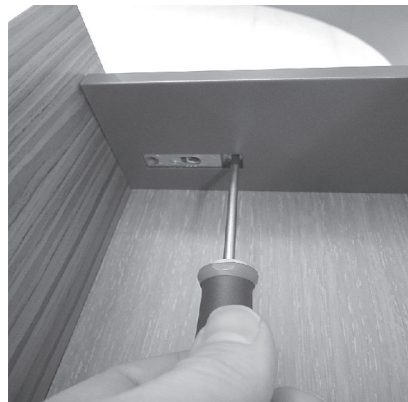
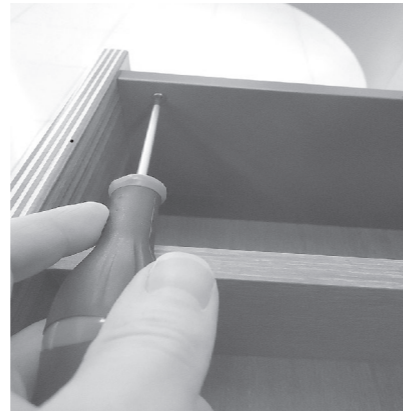

Réglage en hauteur (max. ± 2 mm)
Height adjustment (max. ± 2 mm)
Höhenverstellung (max. ± 2 mm)

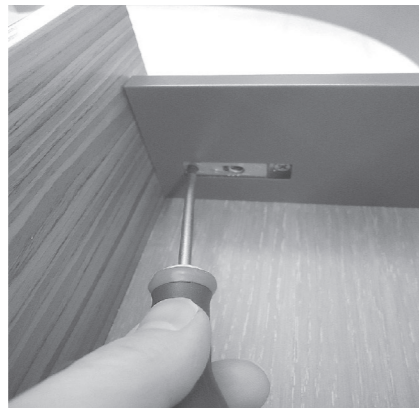

Réglage latéral (± 1,5 mm)
Side adjustment (± 1,5 mm)
Seitenverstellung (± 1,5 mm)

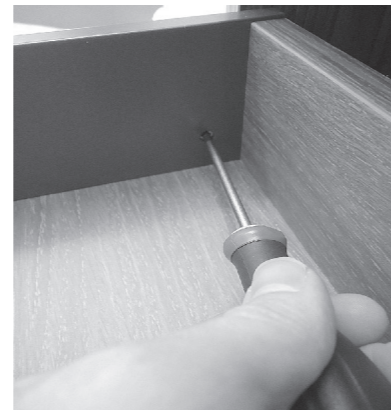

Réglage inclinaison (max. + 4 mm)
Tilt angle adjustment of front (max. + 4 mm)
Neigungsverstellung der Front (max. + 4 mm)

F • Afin d'accroître la longévité de votre produit, nous vous recommandons de chauffer et de ventiler votre salle de bains pour éviter l'accumulation de vapeur et d'essuyer les projections d'eau.
• Pour une complète satisfaction, respectez les consignes d'installation et d'entretien. Leur non-respect peut entraîner la perte de la garantie

D • Um eine lange Lebensdauer Ihrer Möbel sicherzustellen, empfehlen wir, das Badzimmer zu heizen und zu lüften, um hohe Luftfeuchtigkeit zu vermeiden. Wasserspritzer sollten trockengewischt werden.
• Damit das Möbelstück Sie vollstens zufriedenstellt, beachten Sie bitte die Installations- und Pflegevorschriften.
Bei Nichterhaltung erlischt der Garantieanspruch.

GB • To maximise the service life of your product, we recommend that your bathroom is properly heated and ventilated. This will prevent the build up of excess moisture and steam stagnation.
Wipe with water splashes as they occur with clean cloth.
• For your complete satisfaction, carefully read the installation and maintenance instructions provided and retain for reference. Failure to follow the instruction may invalidate the product warranty.

N181607 > 181641_MEUBLES VASQUE CÉRAMYL 120_ILLUSION_PLAN BOIS OU SOLID SURFACE

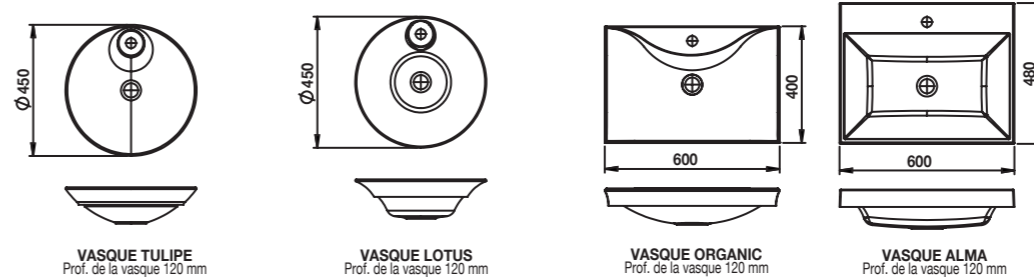
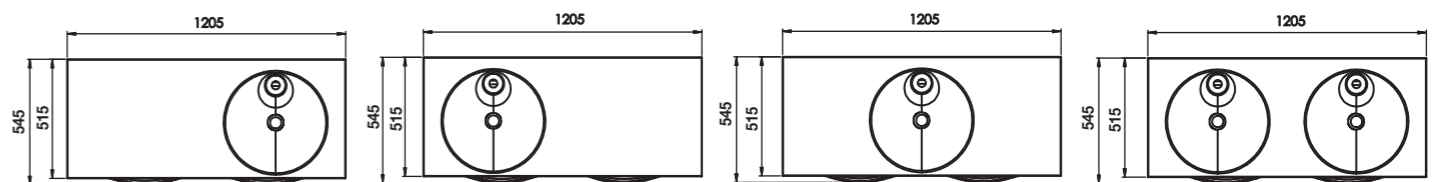
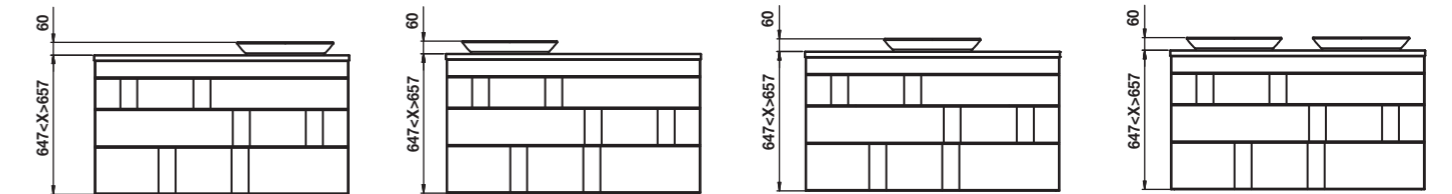
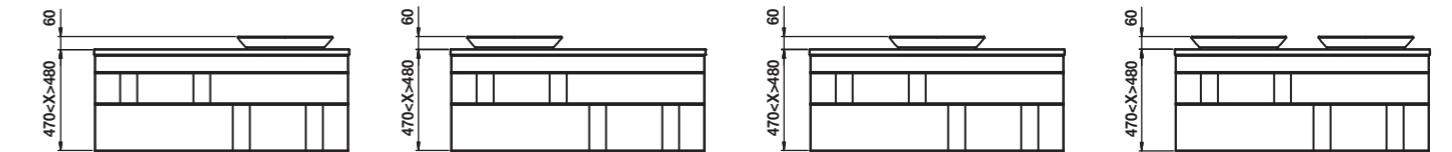

NOTICE COMPATIBLE AVEC LES 4 TYPES DE VASQUES (TULIPE, LOTUS, ORGANIC, ALMA)
Compatible with 4 types of basins (TULIPE, LOTUS, ORGANIC, ALMA)
Montageanleitung gültig für alle 4 Becken (TULIPE, LOTUS, ORGANIC, ALMA)

1		ROND 8 L 706011000040	X 2
2		ROND 8 H EVENT 706011000041	X 2
3		ECROU 8 H 706011000030	X 2
4		ATTEVASION 706002000030	X 2

DECOTEC
CRÉATEUR DE BIEN-ÊTRE

Rue de la Fonderie, 72160 Tuffé-Val-de-la-Chéronne
Tél. 02 43 93 53 87 - www.decotec.fr - Mail : sav@decotec.fr

DECOTEC
CRÉATEUR DE BIEN-ÊTRE

Rue de la Fonderie, 72160 Tuffé-Val-de-la-Chéronne
Tél. 02 43 93 53 87 - www.decotec.fr - Mail : sav@decotec.fr

1 Fixation murale / Wall brackets installation / Wandbefestigung
POSE DES ÉQUERRES AU MUR
 Wall brackets installation / Anbringen der wandhalterungen

Montage vasque L. 120 céramyl ou Solid Surface,
 (meuble 2 et 3 tiroirs)

Installation of basin on 2 and 3 drawer Céramyl® or Solid Surface W120 vanities
 Montage mit Mineralgussbecken oder Solid Decor B. 120, (2-3 Auszüge)

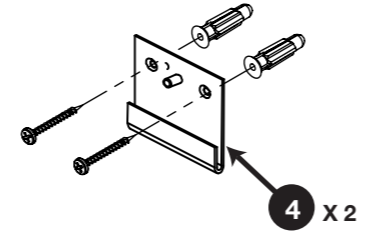
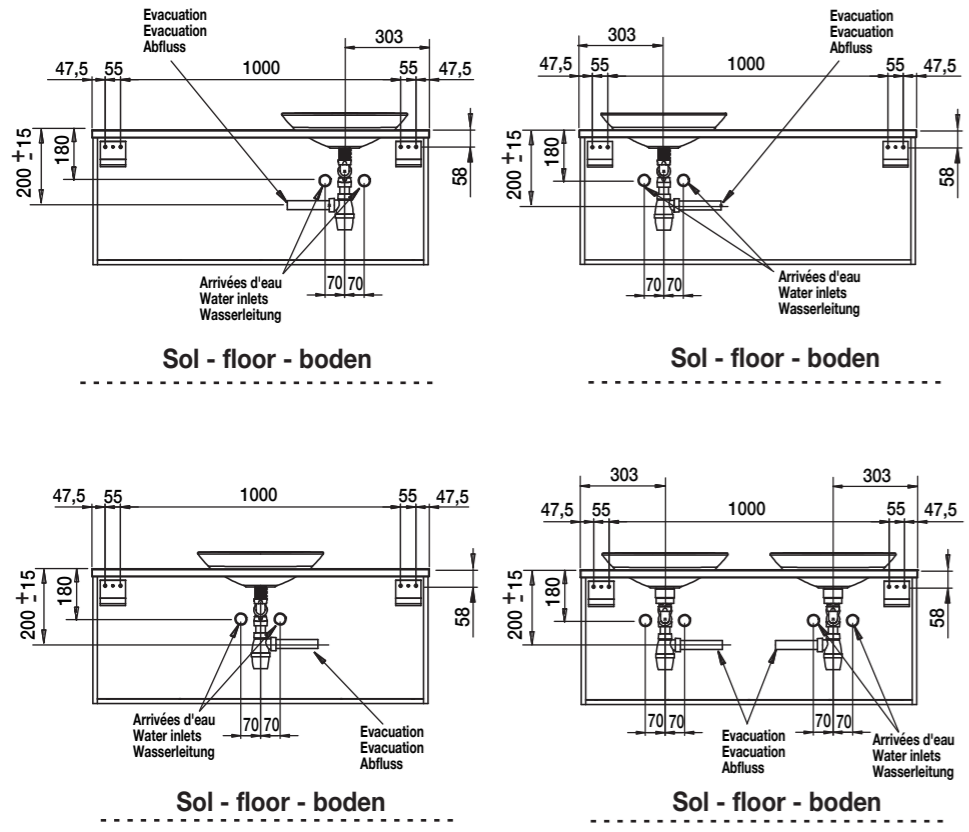

F
 Utiliser des vis et chevilles adaptés au mur.

GB
 Use screws and dowels suitable for the wall

D
 Verwenden sie geeignete Schrauben und Dübel für die Wand

Montage en option avec trop plein invisible vasque L. 120 céramyl,
 plateau bois ou solid surface. BONDE INNOVA Réf. 707004000050
 (meuble 2 et 3 tiroirs)

Installation with optional invisible overflow Option :
 BONDE INNOVA Réf. 707004000050
 Montage mit Clou-System als Option :
 BONDE INNOVA Réf. 707004000050

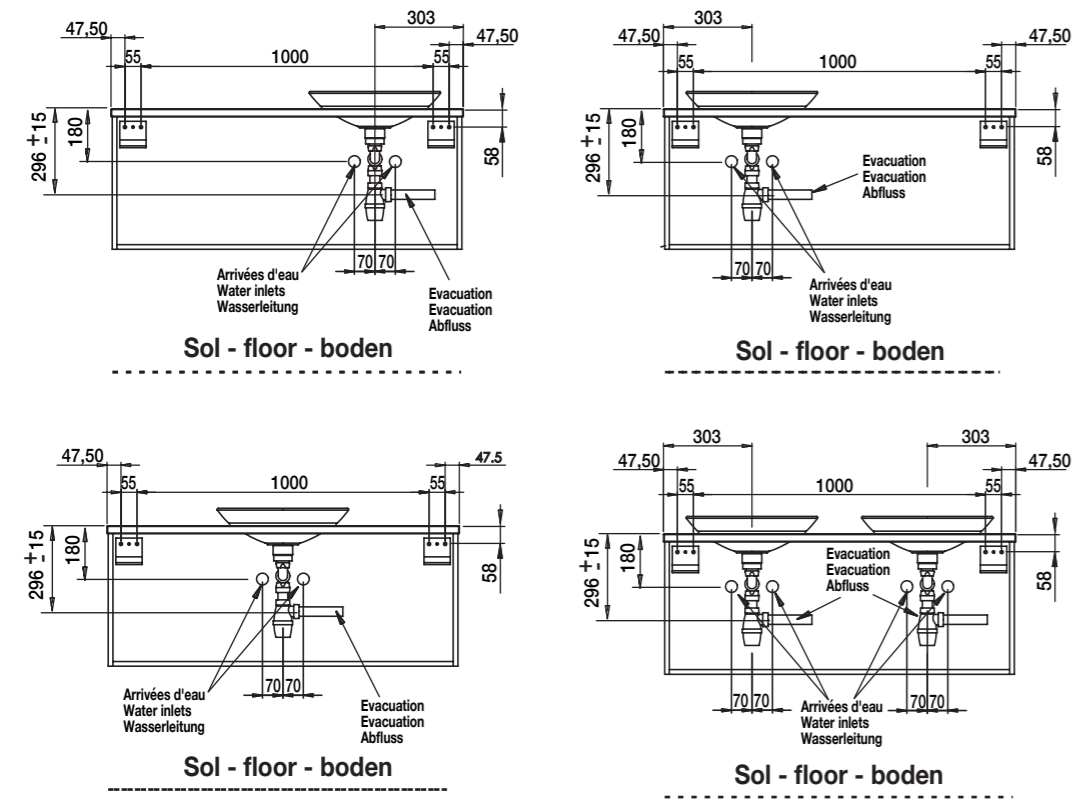

2 Démontage du tiroir / Removing drawer
 Auszug herausnehmen

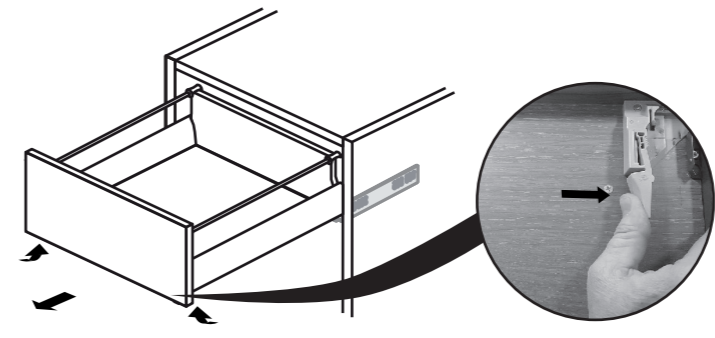

3 Pose du meuble
 Furniture installation / Anbringen des Möbelstück

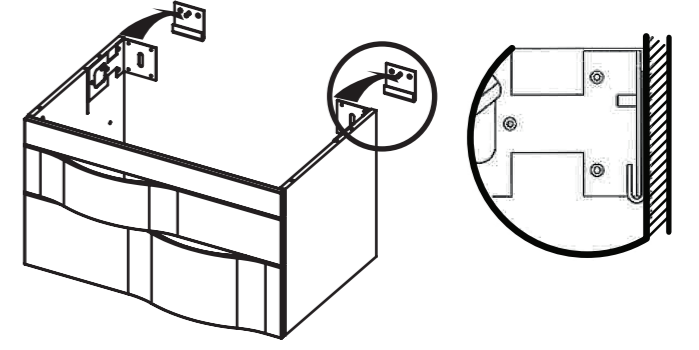

4 Mise à niveau du meuble / Levelling the furniture
 Ausrichten des Möbelstück auf lot

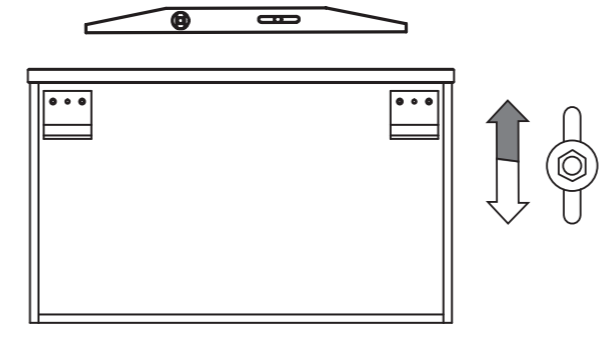

5 Verrouillage au mur / Locking the furniture
 Befestigung des Möbels and der Wand

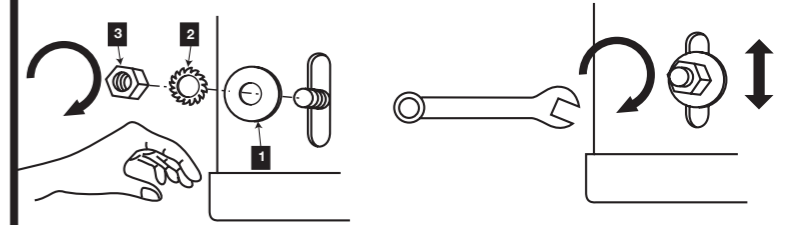

6 Pose du plan / Basin installation / Aufsetzen & Befestigen des waschtisches

