

# AP BLUE PRO

**Pompe submersible de relevage des eaux claires pour grande hauteur manométrique.**



## 1 • CARACTÉRISTIQUES GÉNÉRALES

- Pompe centrifuge submersible en fonte adaptée au relevage des eaux claires ou d'infiltration pouvant contenir des corps solides jusqu'à 6 mm de diamètre.
- Sa grande hauteur manométrique rend la pompe AP BLUE PRO idéale pour les jeux d'eau et les fontaines ornementales, ou dans toute autre application de relevage d'eaux claires nécessitant une grande hauteur manométrique jusqu'à 26 mètres.

### Pompe

- Corps de pompe et roue en fonte.
- Crépine d'aspiration en matériau composite et fonte.
- Poignée en alliage d'aluminium.
- Double garniture mécanique à bain d'huile en carbone de silicium.
- Sortie horizontale en 1" 1/2.

### Moteur

- De type submersible, asynchrone à sec pour service continu, encapsulé de manière parfaitement étanche.
- Logement parfaitement étanche et facile d'accès pour condensateur et câbles.
- Stator classe F.
- IP 68.
- Arbre rotor en acier inox monté sur roulements à billes graissés à vie sélectionnés et surdimensionnés pour garantir durée et silence.
- Version monophasée automatique AUT. avec flotteur et une prise normalisée.
- Version Tri sans flotteur.
- Pompe livrée avec 10 mètres de câble en 3 x 1 mm<sup>2</sup>.

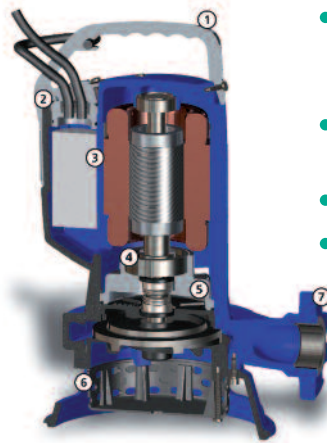

#### Poignée

Poignée ergonomique de levage et de transport en technopolymère. Un œillet permet de régler la course du flotteur



#### Passe-câble

Extraordinaire système passe-câble à double joint torique pour une étanchéité maximale



#### Moteur et accessoires électriques

Moteur à sec avec protections thermiques Modèles monophasés avec condensateur interne. Modèles triphasés équipés de relais de protection moteur

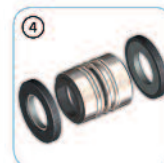

#### Garnitures mécaniques

Deux garnitures mécaniques en carbure de silicium (2SiC)



#### Chambre à huile

Chambre à huile qui assure une plus grande durabilité des garnitures mécaniques. Son système breveté simplifie l'accès et facilite les opérations de maintenance



#### Crépine d'aspiration

Crépine d'aspiration en polypropylène antichoc et en fonte sphéroïdale

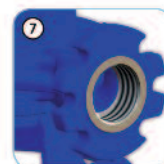

#### Refoulement

Refoulement fileté et bridé pour une installation extrêmement facile

## 2 • CARACTÉRISTIQUES TECHNIQUES

### Utilisation

- De 1 à 25 m<sup>3</sup>/h avec hauteur manométrique jusqu'à 26,6 m de C.E.
- Liquide pompé : eaux claires d'infiltration, eaux pluviales, eaux troubles sans fibres.
- Granulométrie de passage à travers la crépine d'aspiration : 6 mm de diamètre.
- Plage de température du liquide pompé : de 0 à 40°C en usage domestique.
- Immersion maximum : sous 20 m d'eau.
- Installation : fixe ou portable en position verticale.

Type	Code	Caractéristiques électriques						Caractéristiques hydrauliques (v = 2800 tr/min)								
		Alimentation 50 Hz	Puissance Nominale kW   HP		In A	Condensateur μF   Vc		Q m <sup>3</sup> /h	0	3,6	7,2	10,8	14,4	18	21,6	25,2
AP BLUE PRO 200 M-AUT.	137431	1 x 220-240 V~	1,5	2	10	30	450	H (m)	26,6	25,4	23,8	21,9	19,6	16,7	12,7	6,6
AP BLUE PRO 200 TRI	137435	3 x 400 V~	1,5	2	4,3	-	-									

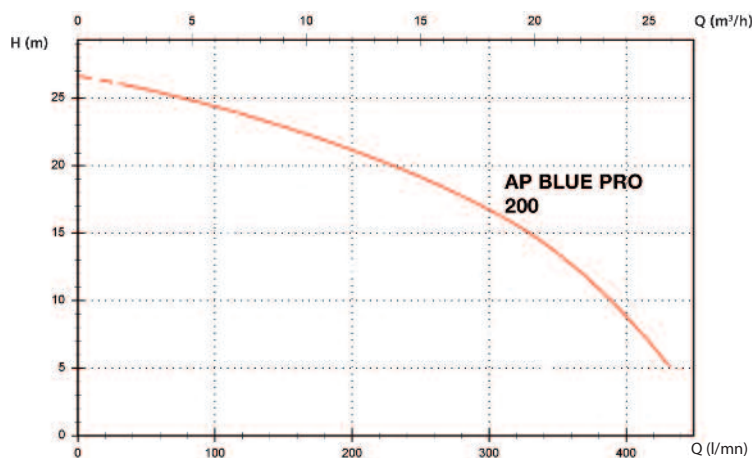

### Encombrement (mm) et poids (kg)

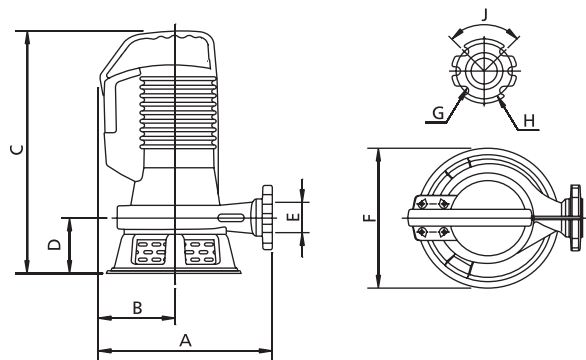

	A	B	C	D	E	F	G	H	J	Poids
AP BluePRO 200	270	130	365	95	G 1 1/2"	220	14	90	90°	19

### Emballage

	A	B	C
AP BluePRO 200	300	250	440

Dimensions en mm

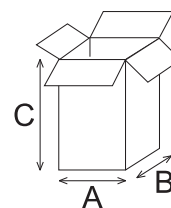

### Installations

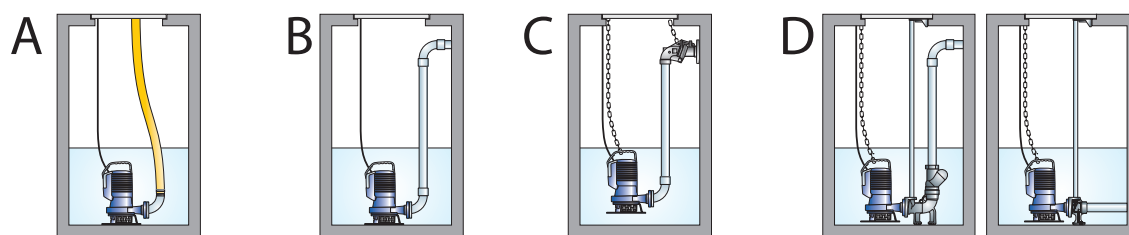

**JETLY**

28, rue de Provence - CS 60490 - Z.A.C. de Chesnes La Noirée  
38297 SAINT-QUENTIN-FALLAVIER CEDEX  
Tél. 04 74 94 18 24 - Télécopie 04 74 95 62 07  
Internet <http://www.jetly.fr> - E.mail [info@jetly.fr](mailto:info@jetly.fr)

**DISTRIBUÉ PAR**