

6

## RACCORDEMENT ÉLECTRIQUE BORNIER POUR 2 FILS (1) / Electrical connection / Elektrische Verbindung (1)

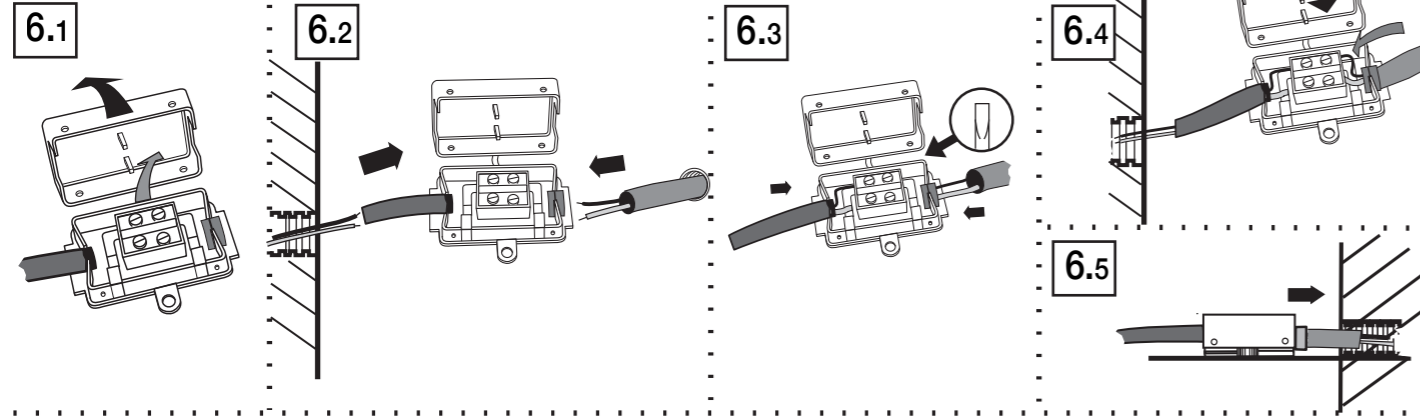

7

## Réglage portes / Adjustment of door, type 2/Einstellung Tür typ 2

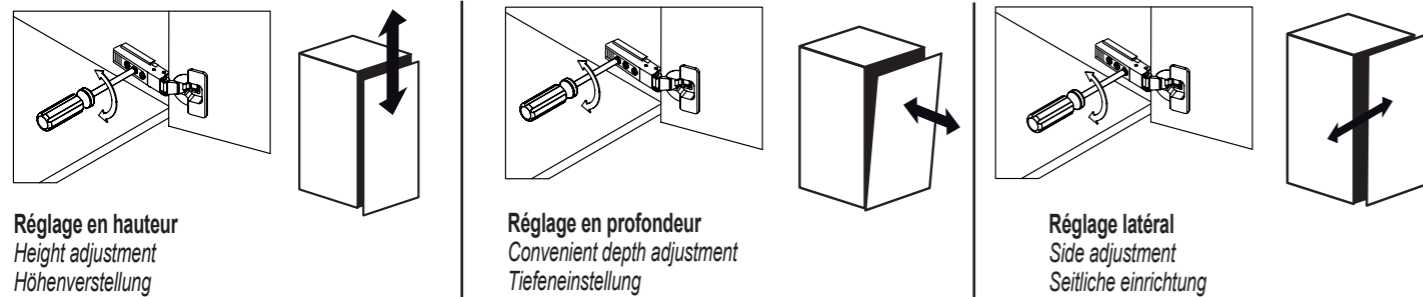

## Meubles vasques RIVOLI I20

D-12/07/2017

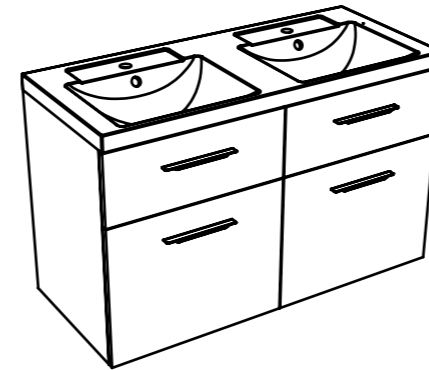
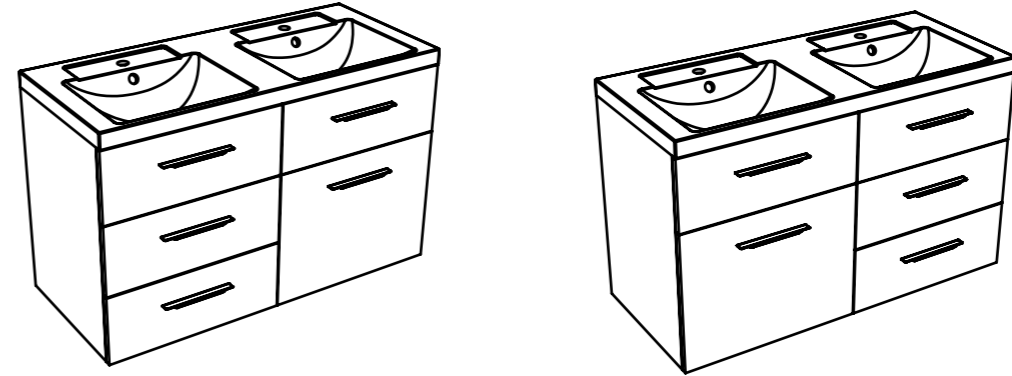

Dans les locaux d'habitation, des locaux recevant une baignoire ou une douche et des prises de courant inférieure ou égal à 32A, le circuit correspondant doit être protégé par un dispositif à courant différentiel-résiduel (DDR) inférieure ou égal à 30 mA.

In residential premises, premises receiving a bath or shower and power outlets less than or equal to 32A, the corresponding circuit must be protected by a differential-residual current device less than or equal to 30 mA.

In Wohngebäuden, Räumen mit Badewanne oder Dusche und Steckdosen kleiner oder gleich 32 A muss der entsprechende Stromkreis durch einen Fehlerstromschutzschalter kleiner oder gleich 30 mA geschützt werden.

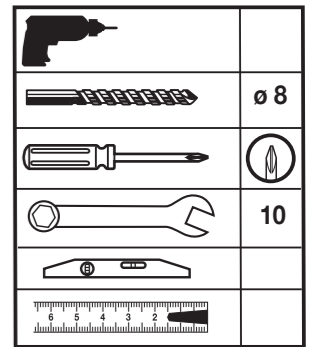

## ÉLECTRICITÉ/ELEKTRIZITÄT/ELECTRICITY

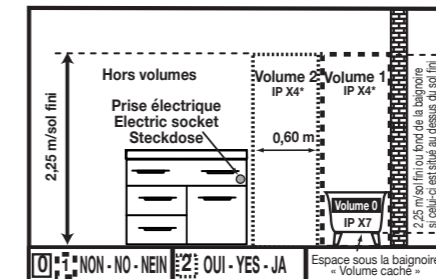
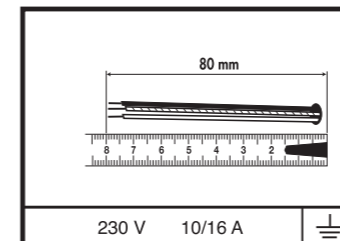

1		ROND 8H 706011000040	X 4
2		ROND 8H EVENT 706011000041	X 4
3		ECROU 8H 706011000030	X 4
4		ATTEVASION 706002000030	X 4

- F**
- Mettre l'installation électrique hors tension avant de commencer la pose.
  - Choisir l'emplacement du meuble afin que la prise électrique du meuble soit en dehors du volume de sécurité.
  - Afin d'accroître la longévité de votre produit, nous vous recommandons de chauffer et de ventiler votre salle de bains pour éviter l'accumulation de vapeur et d'essuyer les projections d'eau.
  - Pour une complète satisfaction, respectez les consignes d'installation et d'entretien. Leur non-respect peut entraîner la perte de la garantie
- D**
- Vor Montagebeginn den Strom abstellen (Scherung ausschalten).
  - Stellplatz auswählen und darauf achten, daß die E-Steckdose für das Möbelstück außerhalb des Sicherheitsbereiches liegt.
  - Um eine lange Lebensdauer Ihrer Möbel sicherzustellen, empfehlen wir, das Badezimmer zu heizen und zu lüften, um hohe Luftfeuchtigkeit zu vermeiden. Wasserspritzer sollten trockengewischt werden.
  - Damit das Möbelstück Sie vollstens zufriedenstellt, beachten Sie bitte die installations und Pflegevorschriften. Bei Nichteinhaltung erlischt der Garantie Anspruch.
- GB**
- Isolate the electrical supply at the fuse box or consumer unit before attempting installation.
  - The product must be positioned so that the electric socket is outside the electrical safety zone.
  - To maximise the service life of your product, we recommend that your bathroom is properly heated and ventilated. This will prevent the build up of excess moisture and steam stagnation. Wipe with water splashes as they occur with clean cloth.
  - For you complete satisfaction, carefully read the installation and maintenance instructions provided and retain for reference. Failure to follow the instruction may invalidate the product warranty.

N72012 MBV RIVOLI I20-172605 - 29/10/2013

**DECOTEC**  
CRÉATEUR DE BIEN-ÊTRE

Rue de la Fonderie, 72160 Tuffé-Val-de-la-Chéronne  
Tél. 02 43 93 53 87 - www.decotec.fr - Mail : sav@decotec.fr

**DECOTEC**  
CRÉATEUR DE BIEN-ÊTRE

Rue de la Fonderie, 72160 Tuffé-Val-de-la-Chéronne  
Tél. 02 43 93 53 87 - www.decotec.fr - Mail : sav@decotec.fr

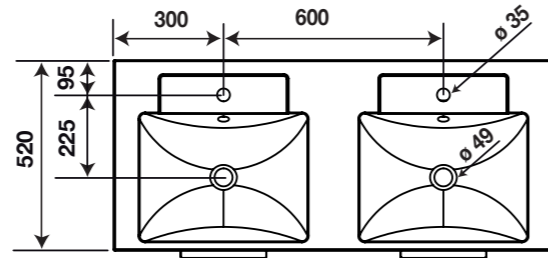
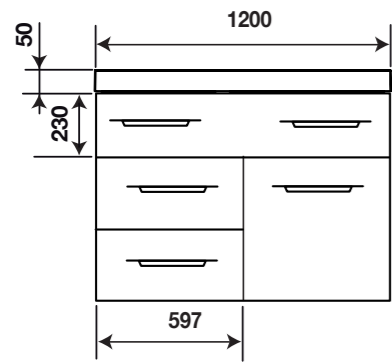

**1** Fixation murale / Wall mounting / Mauerfestmachen

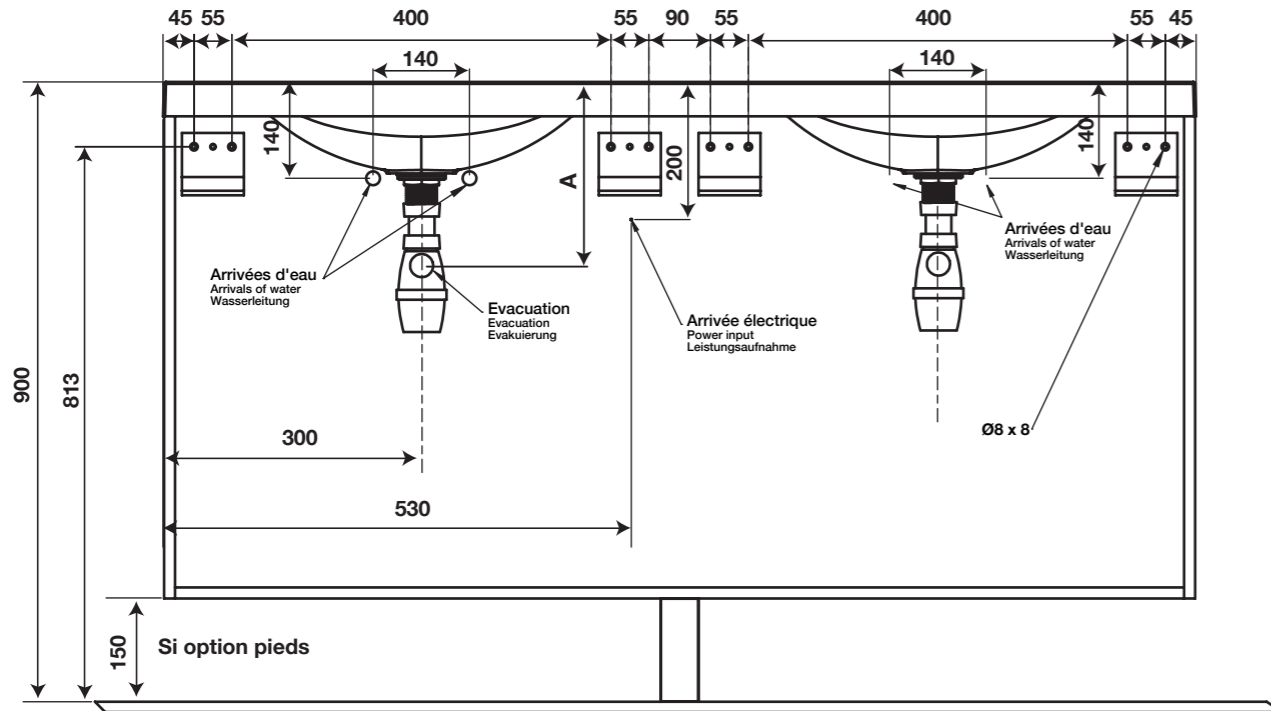

Rivoli avec Bora : Voir notice additive jointe  
 Rivoli With Bora : See additional instructions attached  
 Rivoli mit Bora ; Sehen Sie weiter Anweisung angebracht

**2**

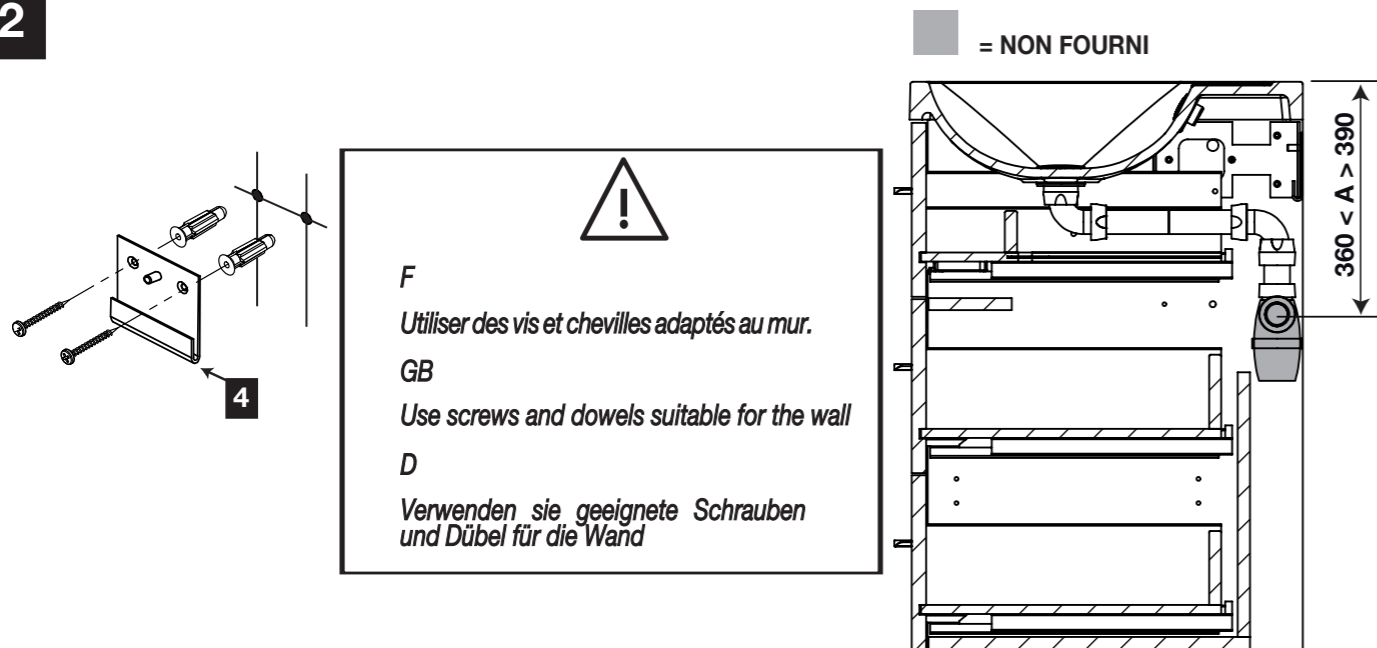

**F**  
 Utiliser des vis et chevilles adaptés au mur.  
**GB**  
 Use screws and dowels suitable for the wall  
**D**  
 Verwenden sie geeignete Schrauben  
 und Dübel für die Wand

**3** Démontage portes / Removing doors / Zerlegung der Türen

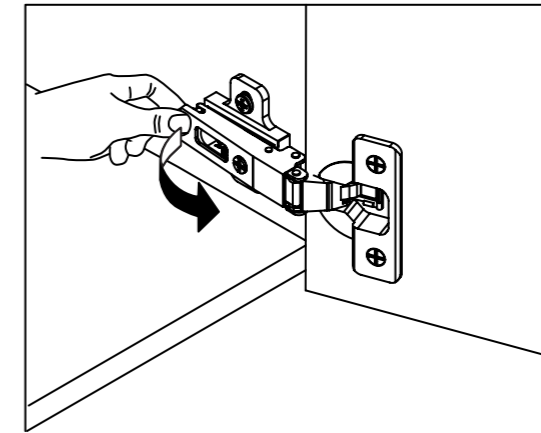

**4**

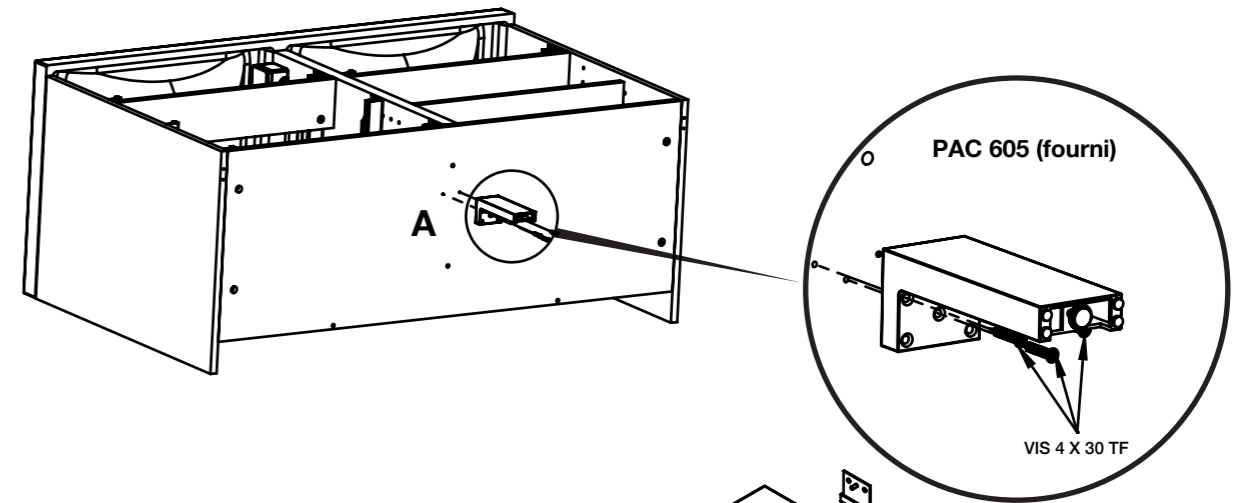

**i**  
 Pour la pose des pieds en option (ref:623)  
 réaliser le montage avant cette étape.  
 Se référer à la notice des pieds.  
 For the installation of optional feet (ref: 623)  
 complete the assembling before this step.  
 Refer to the instructions of the feet.  
 Für die Installation der optionalen Fuß (ref:  
 623) vervollständigen die Montage vor  
 diesem Schritt.  
 Beachten Sie die Hinweise der Füße.

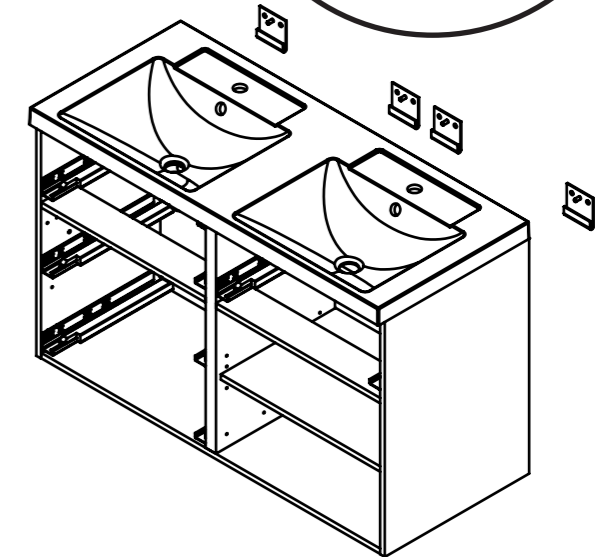

**5**

