

# STATIONS DE RELEVAGE

pré-équipées sans pompe

pour eaux usées et chargées domestiques.

CE conforme à la Norme Européenne EN 12050-1



**FÉKAFOS DSD**  
(pompe non comprise)



**Cuve P270 Plus**  
(pompe non comprise)



**Cuve P550 Plus**  
(pompes non comprises)

## 1 • CARACTÉRISTIQUES GÉNÉRALES

- Les stations de la gamme **FÉKAFOS** sont spécialement conçues pour le relevage des eaux domestiques d'une maison individuelle.
- Cuve polyéthylène de 270 l/550 l selon modèle, enterrable.
- Pieds d'ancrage pour fixation au sol.
- Couvercle étanche avec fermeture par 12 vis.
- Fond de cuve arrondi conduisant naturellement les matières vers l'aspiration de la pompe.
- Sortie des câbles pompes et flotteurs par presse-étoupes étanches ou fourreau.
- Prédécoupe pour une éventuelle entrée horizontale à l'arrière de la cuve.
- Entrée PVC 100, sortie PVC 63, ventilation PVC 50, passe câble PVC 50, presse-étoupes.
- Entrée PVC 100, sortie PVC 63, ventilation PVC 50, passe câble PVC 50, presse-étoupes.
- Entrée PVC 100, sortie PVC 63, ventilation PVC 50, passe câble PVC 50, presse-étoupes.
- Clapet à boule PVC Ø 2" monté.
- Pictogrammes de reconnaissance des différents orifices.
- Selon modèle choisi, la cuve est équipée d'un système de relevage DSD en fonte avec barres de guidage ainsi que 1 ou 3 flotteurs dans compartiment séparé des graisses.
- Cas d'une station 2 pompes : 2 systèmes de relevage DSD en fonte avec barres de guidage, 2 clapets à boule PVC 2" et 4 flotteurs (3 flotteurs de commande et 1 flotteur d'alarme).
- **FÉKAFOS DSD : pour tous modèles de pompe, prévoir Griffe d'accroche référence 937926; pour modèles FÉKA VX ou VS, prévoir aussi l'Equerre d'adaptation référence 455024 (non fourni dans le poste).**

### Cuves P270 Plus / P550 Plus

- **COMPARTIMENT ANTI-GRAISSES** : permet au(x) flotteur(s) fixé(s) à l'intérieur de se débattre librement dans une eau très peu chargée.
- **MÂT AMOVIBLE** : flotteur(s) fixé(s) à un mât amovible à l'intérieur du compartiment anti-graisses, facilitant leur nettoyage.

### Options :



Rehausse (hauteur 300 mm)  
Code 453018



Kit de perçage DN 100  
Code 453067  
(1 scie cloche, 1 joint, 1 bouchon)



Cartouche anti-odeur  
Code 550400

## 2 • CARACTÉRISTIQUES TECHNIQUES

### Utilisation

Les stations de la gamme **FÉKAFOS** sont conçues pour évacuer les eaux domestiques d'une maison individuelle (eaux ménagères + eaux vannes). Installées en sous-sol ou garage d'une maison, elles relèvent les eaux usées / vannes vers un égout.

Elles sont également enterrables avec 1 rehausse maxi (passage piéton uniquement).



### Choix des pompes (voir notice technique pompe choisie)



SÉMISOM 290/490 AUT



FÉKA VS AUT



FÉKA VX AUT



SÉMISOM 290/490



FÉKA VS



FÉKA VX

Se montent dans les stations **FÉKAFOS DSD**

Se montent dans les stations **P270 ou P550 Plus 1 et 2 pompes**

**IMPORTANT :** Les cuves P270 Plus 3F ou P550 Plus fonctionnent avec un coffret électrique.



PROTEC 2 Relevage



BSR 1



PROTEC 4+



COGITUM II R/10



BSR 2

S'installent avec la Cuve P270 Plus 3F

S'installent avec la Cuve P550 Plus

### Encombres (mm) et poids (kg)

#### FÉKAFOS DSD-PF

Code 456457

#### FÉKAFOSPLUS 1 pompe

Code 456466 (1 flotteur)

Code 456459 (3 flotteurs)

#### Poids (sans pompe)

FÉKAFOS DSD-PF : 42 kg

FÉKAFOSPLUS 1 pompe

- 1 flotteur : 46,6 kg

- 3 flotteurs : 48,4 kg

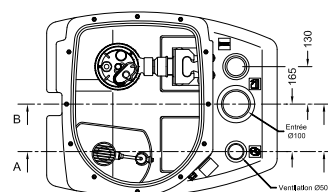
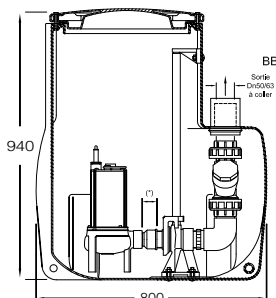

#### FÉKAFOSPLUS 2 pompes

Code 456499

#### Poids (sans pompe)

FÉKAFOSPLUS 2 pompes : 72 kg

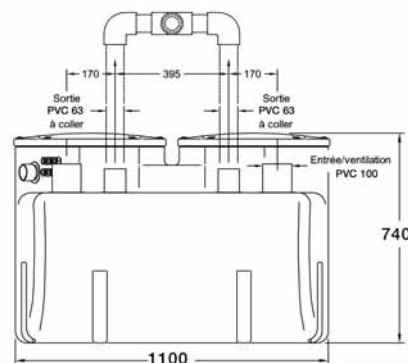
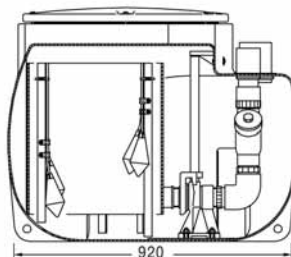

### Entretien

D'une manière générale, une station de relevage nécessite un entretien régulier. La fréquence des entretiens est fonction de la nature des eaux véhiculées. Nous vous conseillons minimum 2 à 3 visites par an. L'entretien régulier consiste à nettoyer les flotteurs et à rincer à grande eau les parois de la cuve ainsi que les canalisations et les accessoires en contact avec l'effluent. Deux fois par an, les pompes seront sorties et vérifiées.

## JETLY

28, rue de Provence - CS 60490 - Z.A.C. de Chesnes La Noirée  
38297 SAINT-QUENTIN-FALLAVIER CEDEX  
Tél. 04 74 94 18 24 - Télécopie 04 74 95 62 07  
Internet <http://www.jetly.fr> - E.mail [info@jetly.fr](mailto:info@jetly.fr)

DISTRIBUÉ PAR